



ES

Sistemas de transporte

Trolley 53

099-008638-EW504

¡Tenga en cuenta los documentos de sistema adicionales!

09.01.2024

**Register now
and benefit!
Jetzt Registrieren
und Profitieren!**

www.ewm-group.com



Notas generales

ADVERTENCIA



Lea el manual de instrucciones.

El manual de instrucciones le informa sobre el uso seguro de los productos.

- Lea y observe los manuales de instrucciones de todos los componentes del sistema, en particular, las advertencias e instrucciones de seguridad.
- Observe las medidas de prevención de accidentes y las disposiciones específicas de cada país.
- El manual de instrucciones debe guardarse en el lugar donde se vaya a utilizar el aparato.
- Los letreros de advertencia y de seguridad proporcionan información sobre posibles riesgos. Deben poder reconocerse y leerse con claridad.
- Este aparato se ha fabricado de acuerdo con el estado de la técnica, así como con las regulaciones y normas y solo podrá ser utilizado, mantenido y reparado por personal cualificado.
- Las modificaciones técnicas por el desarrollo permanente de la técnica de regulación pueden dar lugar a comportamientos de soldadura distintos.

Para cualquier consulta relacionada con la instalación, la puesta en marcha, el funcionamiento, las particularidades del lugar de la instalación o la finalidad de uso del equipo, diríjase a su distribuidor o a nuestro servicio técnico, con el que puede ponerse en contacto llamando al +49 2680 181 -0.

Encontrará una lista de los distribuidores autorizados en www.ewm-group.com/en/specialist-dealers.

La responsabilidad relacionada con la operación de este equipo se limita expresamente a su funcionamiento. Queda excluido explícitamente cualquier otro tipo de responsabilidad. El usuario acepta esta exclusión de responsabilidad en el momento en que pone en marcha el equipo.

El fabricante no puede controlar ni el cumplimiento de estas instrucciones, ni las condiciones y métodos de instalación, operación, utilización y mantenimiento del aparato.

Una instalación incorrecta puede causar daños materiales y por ende lesiones personales. Por ello, no asumimos ningún tipo de responsabilidad por pérdidas, daños o costes, que hayan resultado de una instalación defectuosa, de una operación incorrecta o de un uso y mantenimiento erróneos o bien que tengan algún tipo de relación con las causas citadas.

© **EWM GmbH**

Dr. Günter-Henle-Straße 8

56271 Mündersbach, Alemania

Tel.: +49 2680 181-0, Fax: -244

Correo electrónico: info@ewm-group.com

www.ewm-group.com

El fabricante conserva los derechos de autor de este documento.

La reproducción, incluso parcial, únicamente está permitida con autorización por escrito.

El contenido de este documento ha sido cuidadosamente investigado, revisado y procesado. Aun así, nos reservamos el derecho a cambios, faltas o errores.

Seguridad de datos

El usuario es responsable de la seguridad de datos de todas las modificaciones frente al ajuste de fábrica. La responsabilidad de los ajustes personales borrados recae en el usuario. El fabricante no asumirá ninguna responsabilidad por ello.

1 Índice

1 Índice	3
2 Para su seguridad	4
2.1 Indicaciones sobre el uso de esta documentación.....	4
2.2 Definición de símbolo.....	5
2.3 Normas de seguridad.....	6
2.4 Transporte e instalación.....	9
3 Utilización de acuerdo a las normas	11
3.1 Campo de aplicación.....	11
3.2 Utilización y funcionamiento exclusivamente con los siguientes aparatos.....	11
3.3 Documentación vigente.....	12
3.3.1 Garantía.....	12
3.3.2 Datos del servicio (recambios).....	12
3.3.3 Parte de la documentación general.....	12
4 Descripción del aparato - Breve vista general	13
4.1 Vista delantera/vista lateral desde la izquierda.....	13
5 Estructura y función	14
5.1 Presentación del sistema.....	14
5.2 Sujeción para aparatos.....	15
5.3 Transporte e instalación.....	16
6 Mantenimiento, cuidados y eliminación	17
6.1 Trabajos de mantenimiento, intervalos.....	17
6.1.1 Mantenimiento diario.....	17
6.1.2 Mantenimiento mensual.....	17
6.2 Eliminación del aparato.....	17
7 Datos Técnicos	18
7.1 Trolley 53.....	18
8 Accesorios	19
8.1 Accesorios generales.....	19
9 Apéndice	20
9.1 Búsqueda de distribuidores.....	20

2 Para su seguridad

2.1 Indicaciones sobre el uso de esta documentación

PELIGRO

Procedimientos de operación y trabajo que hay que seguir estrictamente para descartar posibles lesiones graves o la muerte de personas.

- Las advertencias de seguridad contienen en el título la palabra «PELIGRO» con un símbolo de advertencia general.
- Además el peligro se ilustra mediante un pictograma al margen de la página.

ADVERTENCIA

Procedimientos de operación y trabajo que hay que seguir estrictamente para descartar posibles lesiones graves o la muerte de personas.

- Las advertencias de seguridad contienen en el título la palabra «AVISO» con una señal de advertencia general.
- Además el peligro se ilustra mediante un pictograma al margen de la página.

ATENCIÓN

Procedimientos de operación y trabajo que son necesarios seguir estrictamente para descartar posibles lesiones leves a otras personas.

- Las advertencias de seguridad contienen en el título la palabra señal "ATENCIÓN" con una señal de advertencia general.
- El peligro se ilustra mediante un pictograma al margen de la página.



Particularidades técnicas que debe tener en cuenta el usuario para evitar daños materiales o en el aparato.

Instrucciones de utilización y enumeraciones que indican paso a paso el modo de proceder en situaciones concretas, y que identificará por los puntos de interés, p. ej.:

- Enchufe y asegure el zócalo del conducto de corriente de soldadura en el lugar correspondiente.

2.2 Definición de símbolo

Símbolo	Descripción	Símbolo	Descripción
	Observe las particularidades técnicas		pulsar y soltar (teclear/palpar)
	Desconectar el aparato		soltar
	Conectar el aparato		pulsar y mantener pulsado
	incorrecto/no válido		conectar
	correcto/válido		girar
	Entrada		Valor numérico/ajustable
	Navegar		La señal de iluminación se ilumina en verde
	Salida		La señal de iluminación parpadea en verde
	Representación del tiempo (por ejemplo: esperar 4 s/pulsar)		La señal de iluminación se ilumina en rojo
	Interrupción en la representación del menú (hay más posibilidades de ajuste)		La señal de iluminación parpadea en rojo
	No se necesita/no utilice una herramienta		La señal de iluminación se ilumina en azul
	Herramienta necesaria/utilice la herramienta		La señal de iluminación parpadea en azul

2.3 Normas de seguridad

ADVERTENCIA



Peligro de accidente en caso de incumplimiento de las advertencias de seguridad. El incumplimiento de las advertencias de seguridad puede representar peligro de muerte.

- Lea detenidamente las instrucciones de seguridad de este manual.
- Observe las medidas de prevención de accidentes y las disposiciones específicas de cada país.
- Advierta al personal en el área de trabajo sobre el cumplimiento de las normas.



¡Peligro de lesiones por tensión eléctrica!

Las tensiones eléctricas pueden producir descargas eléctricas y quemaduras con peligro de muerte en caso de contacto. Incluso las tensiones de bajo nivel pueden desencadenar accidentes a causa del sobresalto producido por el contacto.

- No toque directamente ninguna pieza que pueda presentar tensión, como zócalos de corriente de soldadura, electrodos de varilla o de tungsteno o hilos de soldadura.
- Deposite siempre la antorcha o la pinza porta-electrodo sobre una superficie aislante.
- Emplee equipo de protección personal completo (en función de la aplicación).
- Únicamente el personal especializado está autorizado a abrir el aparato.
- ¡El aparato no debe utilizarse para descongelar tuberías!



Peligro al interconectar varias fuentes de alimentación.

Si es preciso interconectar varias fuentes de alimentación en paralelo o en serie, esta operación solo podrá ser realizada por un técnico especializado conforme a la norma IEC 60974-9 «Instalación y manejo» y a la medida de prevención de accidentes BGV D1 (antes VBG 15) (normativas alemanas de mutuas profesionales) o a las disposiciones específicas de cada país.

Los dispositivos no serán autorizados para realizar trabajos de soldadura con arco voltaico hasta que sean inspeccionados y pueda garantizarse que no se superará la tensión en vacío permitida.

- Solo un técnico especializado debe conectar el aparato.
- Si algunas fuentes de alimentación se ponen fuera de servicio, todos los conductos de corriente de soldadura y todos los cables de red deberán desconectarse de forma segura del sistema íntegro de soldadura (riesgo de tensiones de polaridad inversa).
- No interconectar máquinas de soldadura con conmutación de cambio de polaridad (serie PWS) ni aparatos de soldadura de corriente alterna (AC), pues podrían sumarse tensiones de soldadura por un sencillo falso manejo.



La radiación o el calor pueden provocar lesiones.

La radiación del arco voltaico provoca daños en piel y ojos.

El contacto con piezas de trabajo calientes y con chispas provoca quemaduras.

- Utilice una máscara de soldadura o un casco de soldadura con un nivel suficiente de protección (dependerá de la aplicación).
- Utilice vestimenta de protección seca (p. ej. máscara de soldadura, guantes, etc.) según la normativa respectiva del país correspondiente.
- Proteja a las demás personas contra la radiación y el peligro de deslumbramiento con una cortina de soldadura o una pared de protección.

⚠ ADVERTENCIA**¡Peligro de lesiones debido a vestimenta inadecuada!**

La radiación, el calor y la tensión eléctrica representan fuentes inevitables de riesgo durante la soldadura con arco voltaico. El usuario debe llevar equipo de protección individual (EPI) completo. El equipo de protección deben mitigar los siguientes riesgos:

- Equipo de protección respiratoria, contra sustancias y mezclas nocivas para la salud (gases de humo y vapores), o bien aplicar otras medidas adecuadas (aspiración de humos, etc.).
- Casco de soldadura con equipamiento de protección contra la radiación ionizante (radiación infrarroja y ultravioleta) y el calor.
- Vestimenta seca para soldadores (calzado, guantes y protección corporal) para proteger del calor del entorno, con efectos equiparables a los de una temperatura del aire de 100 °C o más, o bien de descargas eléctricas y para el trabajo en piezas sometidas a tensión eléctrica.
- Protección auditiva contra niveles de ruido nocivos.

**¡Peligro de explosión!**

Los materiales aparentemente inofensivos dentro de contenedores cerrados cuya presión pueda aumentar al calentarse.

- ¡Retirar del área de trabajo cualquier contenedor de líquidos inflamables o explosivos!
- ¡No caliente líquidos, polvos o gases explosivos aprovechando el calor de la soldadura o del corte!

**¡Peligro de incendio!**

Se pueden formar llamas debido a las altas temperaturas, a las chispas que saltan, a piezas candentes y a escoria caliente que se forman durante la soldadura.

- Vigile los focos de incendio en el área de trabajo.
- No lleve objetos fácilmente inflamables, como p. ej. cerillas o mecheros.
- Ponga a disposición extintores adecuados en el área de trabajo.
- Retire todos los residuos de material inflamable de la pieza de trabajo antes de empezar a soldar.
- No siga trabajando las piezas de trabajo soldadas hasta que se hayan enfriado. No las ponga en contacto con ningún material inflamable.

⚠ ATENCIÓN



¡Humo y gases!

¡El humo y los gases pueden provocar insuficiencias respiratorias y envenenamientos!
¡Además, la acción de la radiación ultravioleta del arco voltaico puede transformar los vapores del disolvente (hidrocarburo clorado) en fosfato tóxico!

- ¡Procúrese suficiente aire fresco!
- ¡Mantenga los vapores del disolvente alejados del área de radiación del arco voltaico!
- De ser necesario, ¡utilice protección respiratoria!
- Para evitar la formación de fosfato, los residuos de disolventes clorados en piezas de trabajo deben neutralizarse previamente mediante medidas adecuadas.



¡Exposición a ruidos!

Los niveles de ruido superiores a 70 dBA pueden ocasionar daños permanentes en el oído.

- ¡Utilizar protección para el oído adecuada!
- ¡Las personas que se encuentren en el área de trabajo deben utilizar protección adecuada para el oído!



Según IEC 60974-10, las máquinas de soldadura se dividen en dos clases de compatibilidad electromagnética (encontrará más información sobre la clase CEM en los Datos técnicos) > Véase capítulo 7:



Clase A: aparatos destinados a ser utilizados en entornos residenciales, cuya energía eléctrica se obtiene de la red pública de suministro de baja tensión. A la hora de garantizar la compatibilidad electromagnética de aparatos de clase A pueden surgir problemas por perturbaciones tanto radiadas como relacionadas con las líneas eléctricas.



Clase B: estos aparatos cumplen los requisitos CEM en entornos industriales y residenciales, incluidas zonas residenciales con conexión a la red pública de suministro de baja tensión.

Instalación y funcionamiento

Durante el funcionamiento de las instalaciones de soldadura con arco voltaico pueden producirse, en algunos casos, perturbaciones electromagnéticas, aunque todos los aparatos de soldadura cumplan los límites para las emisiones que establece la norma. De las perturbaciones causadas por la soldadura responderá el usuario.

A la hora de **evaluar** posibles problemas electromagnéticos del entorno, el usuario debe tener en consideración lo siguiente: (ver también UNE-EN 60974-10 Anexo A)

- cables de red, de control, de señal y de telecomunicaciones;
- aparatos de radio y televisión;
- ordenadores y otros dispositivos de control;
- dispositivos de seguridad;
- la salud de personas cercanas, en particular, de aquellas que llevan marcapasos o audífonos;
- dispositivos de medición y de calibración;
- la resistencia a perturbaciones de otros dispositivos del entorno;
- la hora del día a la que deben realizarse los trabajos de soldadura.

Recomendaciones para reducir las emisiones de perturbaciones:

- conexión de red, por ejemplo, filtro de red adicional o apantallamiento con tubo metálico;
- mantenimiento del dispositivo de soldadura con arco voltaico;
- los cables de soldadura deben ser lo más cortos posible, estar muy cerca unos de otros y tenderse por el suelo;
- conexión equipotencial;
- conexión a tierra de la pieza de trabajo; cuando no sea posible conectar directamente a tierra la pieza de trabajo, la conexión deberá realizarse mediante condensadores adecuados;
- apantallamiento de otros dispositivos del entorno o de todo el equipo de soldadura.

⚠ ATENCIÓN**¡Campos electromagnéticos!**

Debido a la fuente de alimentación, pueden generarse campos eléctricos o electromagnéticos que pueden afectar las funciones de instalaciones electrónicas como aparatos de procesamiento electrónico de datos, aparatos CNC, cables de telecomunicaciones, cables de red, cables de señal, marcapasos y desfibriladores.



- ¡Cumpla las normas de mantenimiento > Véase capítulo 6.1!
- ¡Desenrolle por completo los cables de soldadura!
- ¡Apantalle de forma correspondiente los aparatos o las instalaciones sensibles a las radiaciones!
- La función de los marcapasos puede verse afectada (si es necesario, consulte con su médico).

**Obligaciones del usuario**

Para manejar el aparato, se deben cumplir las correspondientes directivas y leyes nacionales.

- Implementación nacional de la directiva marco 89/391/CEE sobre la puesta en práctica de medidas para mejorar la seguridad y la prevención de los empleados en su trabajo junto con la normativa específica correspondiente.
- En particular, la directiva 89/655/CEE sobre la reglamentación mínima de seguridad y de prevención en la utilización de medios de trabajo por los empleados en su trabajo.
- Las disposiciones sobre seguridad laboral y prevención de accidentes de cada país.
- Implementar y manejar el aparato de acuerdo a IEC 60974-9.
- Enseñar periódicamente a los usuarios a trabajar siendo conscientes de las medidas de seguridad de su puesto.
- Comprobación periódica del aparato según IEC 60974-4.



¡Si el aparato ha resultado dañado por componentes ajenos, la garantía del fabricante no será válida!

- **Utilice exclusivamente los componentes del sistema y las opciones (fuentes de alimentación, antorchas, pinza porta-electrodo, control remoto, piezas de recambio y de desgaste, etc.) de nuestro programa de suministro.**
- **Inserte y bloquee los componentes accesorios en el zócalo de conexión únicamente cuando la fuente de alimentación esté apagada.**

Requisitos de la conexión a la red pública de suministro

La corriente que los aparatos de alto rendimiento reciben de la red de suministro puede influir en la calidad de la red. Por ello, para algunos tipos de aparatos pueden aplicarse restricciones de conexión o requisitos de máxima impedancia posible de la línea o de mínima capacidad de abastecimiento necesaria en el punto de conexión a la red pública (punto común de acoplamiento PCC), remitiéndose a este respecto de nuevo a los datos técnicos de los aparatos. En este caso, es responsabilidad del operador o del usuario del aparato (en caso necesario, previa consulta al operador de la red de suministro) asegurarse de que el aparato puede conectarse.

2.4 Transporte e instalación**⚠ ADVERTENCIA**

¡Peligro de lesiones en caso de manejo incorrecto de bombonas de gas de protección!
¡Peligro de lesiones graves en caso de manejo incorrecto o fijación insuficiente de las bombonas de gas de protección!

- Seguir las indicaciones del productor de gas y de las normas de gas a presión.
- No se debe realizar ninguna fijación en la válvula de la bombona de gas de protección.
- Evitar que se caliente la bombona de gas de protección.

ATENCIÓN



¡Peligro de accidentes por cables de alimentación!

Durante el transporte, los cables de alimentación no separados (cables de red, cables de control, etc.) pueden provocar riesgos, como p. ej., de vuelco de aparatos conectados y lesiones a otras personas.

- Desconecte los cables de alimentación antes del transporte.



¡Peligro de vuelco!

Durante el desplazamiento y la colocación el aparato puede volcar, herir a otras personas o estropearse. Se garantiza la estabilidad contra vuelco hasta un ángulo de 10° (equivalente a IEC 60974-1).

- Colocar o transportar el aparato solamente sobre una superficie llana y estable.
- Se deben asegurar las piezas conectadas de manera apropiada.



¡Peligro de accidentes en caso de conductos mal tendidos!

Los conductos mal tendidos (cables de red, de control, de soldadura o mangueras de prolongación) pueden causar tropiezos.

- Tender los cables de alimentación planos en el suelo (evitar la formación de lazos).
- Evitar el tendido en zonas de paso y transporte.



¡Peligro de sufrir lesiones a causa del líquido de refrigeración calentado y sus conexiones!

El líquido de refrigeración utilizado y sus puntos de conexión y/o unión pueden calentarse mucho durante el funcionamiento (modelo con refrigeración por agua). Al abrir el circuito de refrigerante, el refrigerante vertido puede provocar quemaduras.

- ¡Abra el circuito de refrigerante únicamente con la fuente de corriente de soldadura y/o el aparato de refrigeración desconectados!
- ¡Utilice un equipo de protección correcto (guantes de protección)!
- Cierre las conexiones abiertas de las tuberías flexibles con tapones adecuados.



Su utilización en posiciones no permitidas puede provocar daños en el aparato.

- ***Transporte y utilización exclusivamente de pie.***



¡Debido a una conexión incorrecta, los componentes accesorios y la fuente de alimentación pueden resultar dañados!

- ***Inserte y bloquee los componentes accesorios en el zócalo de conexión correspondiente únicamente cuando el aparato de soldadura esté apagado.***
- ***¡Para descripciones detalladas, consulte el manual de instrucciones de los componentes accesorios correspondientes!***
- ***Los componentes accesorios son reconocidos automáticamente después de encender la fuente de alimentación.***



Las capuchas de protección de polvo evitan que tanto los zócalos de conexión como el aparato se ensucien y de que el aparato resulte dañado.

- ***Si no se activa ningún componente accesorio en la conexión, la capucha de protección de polvo deberá estar colocada.***
- ***¡En caso de que sea defectuosa o se haya perdido, debe reemplazar la capucha de protección de polvo!***

3 Utilización de acuerdo a las normas

⚠ ADVERTENCIA



¡Peligros por uso indebido!

Este aparato se ha fabricado de acuerdo con el estado de la técnica, así como con las regulaciones y normas para su utilización en muchos sectores industriales. Se utilizará exclusivamente para los procesos de soldadura fijados en la chapa de identificación. Si el aparato no se utiliza correctamente, puede representar un peligro para personas, animales o valores materiales. ¡No se asumirá ninguna responsabilidad por los daños que de ello pudieran resultar!

- ¡El aparato se debe utilizar exclusivamente conforme a las indicaciones y solo por personal experto o cualificado!
- ¡No modifique ni repare el aparato de manera inadecuada!

3.1 Campo de aplicación

Para transportar máquinas de soldadura por arco voltaico y componentes de cada proceso, p. ej., el módulo de refrigeración de la antorcha o la botella de gas de protección.

3.2 Utilización y funcionamiento exclusivamente con los siguientes aparatos

Los siguientes componentes del sistema pueden combinarse entre sí:

Taurus TKM / Phoenix TKM

Fuente de corriente de soldadura	Taurus 355 TKM (TG.04) Phoenix 355 TKM (TG.04)
Aparato de refrigeración	cool 50 U40 (K.02)
Caja de herramientas	ON Case
Set de montaje para la fijación sobre carro de transporte (¡imprescindible!)	ON TG.03/04 MS TR.20/21

Picomig 185, 225 TKG

Fuente de corriente de soldadura	Picomig 185, 225 (TG.03)
Caja de herramientas	ON Case
Set de montaje para la fijación sobre carro de transporte (¡imprescindible!)	ON TG.03/04 MS TR.20/21

Picomig 305, 355 TKM

Fuente de corriente de soldadura	Picomig 305, 355 TKM (TG.03)
Aparato de refrigeración	cool 50 U40 (K.02)
Caja de herramientas	ON Case
Set de montaje para la fijación sobre carro de transporte (¡imprescindible!)	ON TG.03/04 MS TR.20/21

Pico 350 / Degauss 600

Fuente de corriente de soldadura	Pico 350 (TG.01) Degauss 600 (TG.01)
Set de montaje para la fijación sobre carro de transporte (¡imprescindible!)	ON TG.01 MS TR.20/21

Tetrix XQ 230, 300

Fuente de corriente de soldadura	Tetrix XQ 230, 300 (TG.11)
Aparato de refrigeración	cool XQ 40, cool XQ 41-1 (K.06)
Set de montaje para la fijación sobre carro de transporte (¡imprescindible!)	ON TG.11 MS TR.20/21

Tetrix 300

Fuente de corriente de soldadura	Tetrix 300 (TG.02)
Aparato de refrigeración	cool 41 U31 (K.01)
Set de montaje para la fijación sobre carro de transporte (¡imprescindible!)	ON TG.02 MS TR.20/21

3.3 Documentación vigente

3.3.1 Garantía

Para la información sobre la garantía, el mantenimiento y la comprobación véase la página web www.ewm-group.com.

3.3.2 Datos del servicio (recambios)

⚠ ADVERTENCIA

¡No efectúe reparaciones o modificaciones inadecuadas!
Para evitar lesiones y daños en el aparato, este solo puede ser reparado o modificado por personas competentes (personal de asistencia autorizado).
¡La garantía perderá su validez en caso de manipulaciones no autorizadas!

- ¡En caso de reparación, déjelo a cargo de personal experto (personal de asistencia autorizado)!

Se pueden adquirir los recambios a través del distribuidor autorizado.

3.3.3 Parte de la documentación general

Este documento forma parte de la documentación general y solo es válido en combinación con todos los documentos parciales. Lea y observe los manuales de instrucciones de todos los componentes del sistema, en particular, las advertencias de seguridad.



Figura 3-1

Pos.	Documentación
A.1	Fuente de corriente de soldadura
A.2	Opción
A.3	Carro de transporte
A	Documentación general

4 Descripción del aparato - Breve vista general

4.1 Vista delantera/vista lateral desde la izquierda

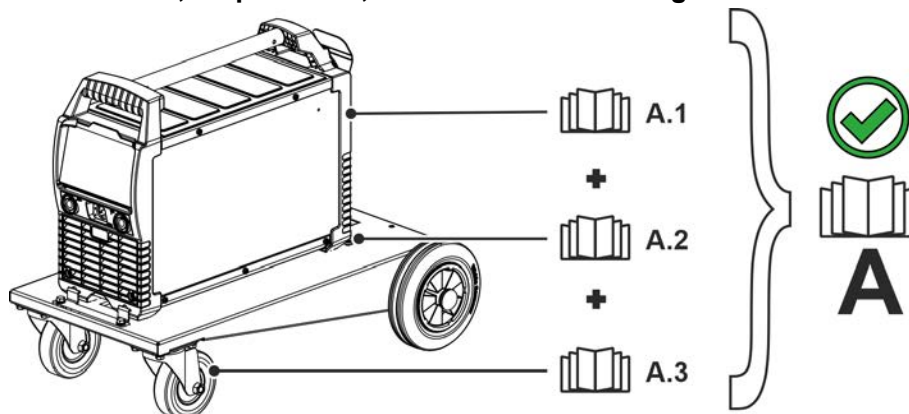

Figura 4-1

Pos	Símbolo	Descripción
1		Portador de aparato Acoplamiento de la máquina de soldadura.
2		ON TG.01 MS TR.20/21 > Véase capítulo 8 Set de montaje para la fijación sobre carro de transporte
3		ON TG.02 MS TR.20/21 > Véase capítulo 8 Set de montaje para la fijación sobre carro de transporte
4		ON TG.03/04 MS TR.20/21 > Véase capítulo 8 Set de montaje para la fijación sobre carro de transporte
5		ON TG.11 MS TR.20/21 > Véase capítulo 8 Set de montaje para la fijación sobre carro de transporte
6		Rodillos transportador, ruedecillas guía
7		Rueda fija

5 Estructura y función

5.1 Presentación del sistema

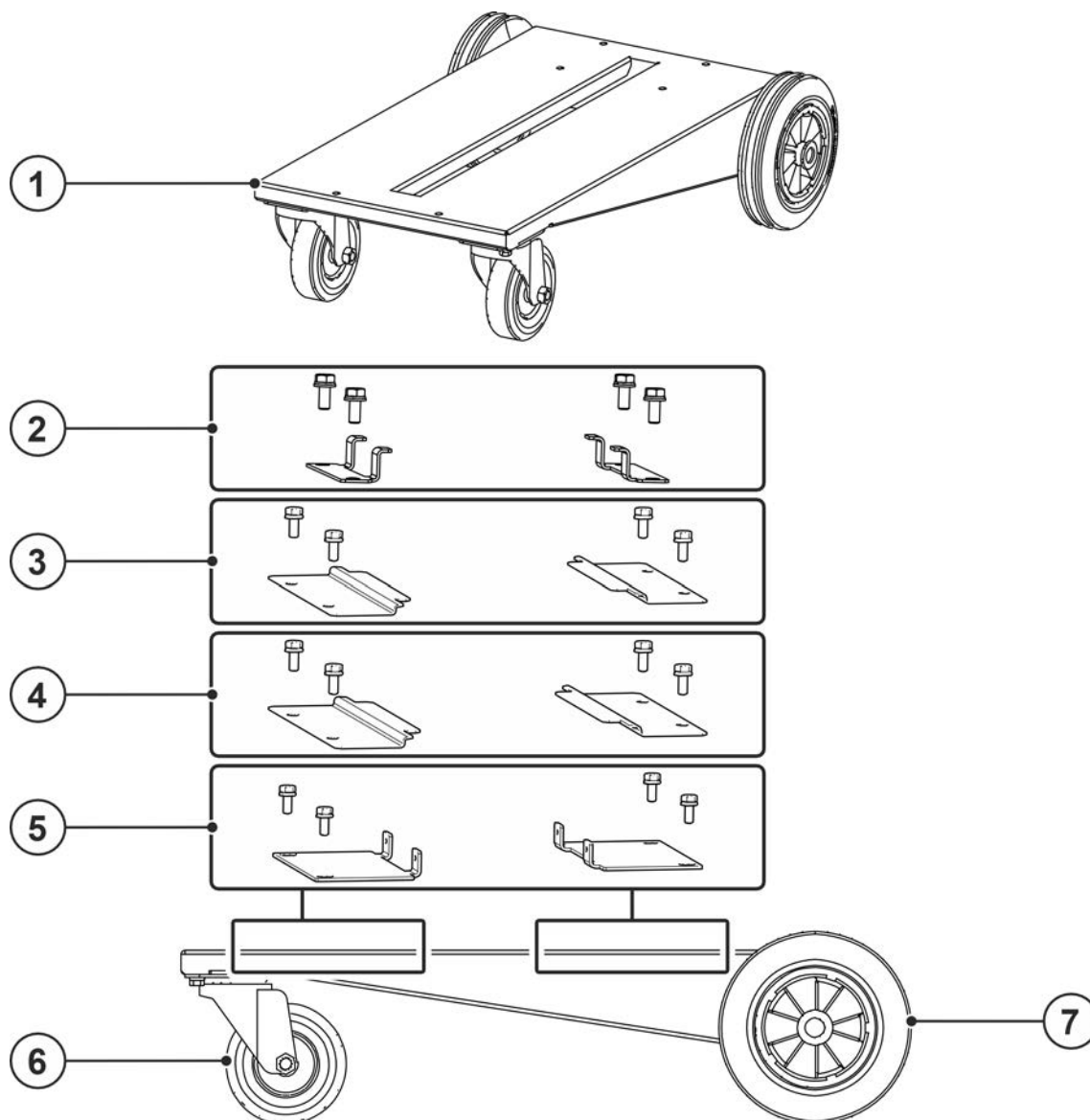

Figura 5-1

Pos.	Símbolo	Descripción
1		Carro de transporte
2		ON TG.03/04 MS TR.20/21 > Véase capítulo 8 Set de montaje para la fijación sobre carro de transporte
3		ON TG.11 MS TR.20/21 > Véase capítulo 8 Set de montaje para la fijación sobre carro de transporte
4		ON TG.02 MS TR.20/21 > Véase capítulo 8 Set de montaje para la fijación sobre carro de transporte
5		ON TG.01 MS TR.20/21 > Véase capítulo 8 Set de montaje para la fijación sobre carro de transporte
6		Carro de transporte + TG.04
7		Carro de transporte + TG.03
8		Carro de transporte + TG.11
9		Carro de transporte + TG.02
10		Carro de transporte + TG.01
11		Carro de transporte + TG.03 + K.02
12		Carro de transporte + TG.11 + K.06
13		Carro de transporte + TG.02 + K.01

5.2 Sujeción para aparatos

⚠ ATENCIÓN

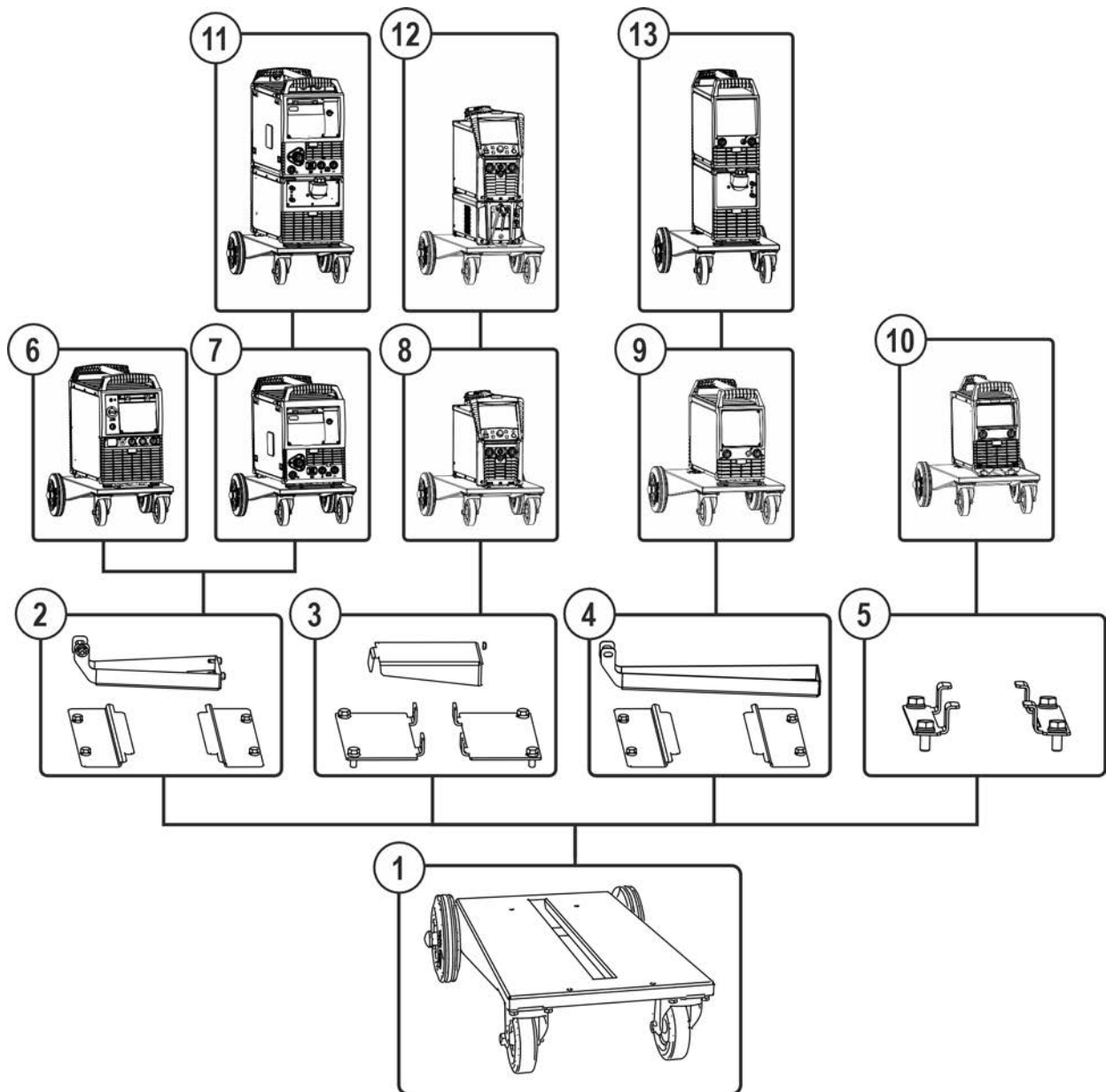

¡Los aparatos no se han fijado de forma correcta!

¡Los aparatos, las combinaciones de aparatos y las piezas accesorias que no se hayan fijado correctamente a los sistemas de transporte pueden volcar durante el transporte y causar lesiones personales!

- ¡Utilizar los sistemas solo para el transporte > Véase capítulo 3.2 de los aparatos indicados!
- ¡Fijar los aparatos siempre en el centro o en los puntos de fijación especificados en el soporte del aparato!
- ¡Para la fijación de los aparatos utilizar únicamente los accesorios originales suministrados o definidos por el fabricante > Véase capítulo 8!
- ¡Comprobar los puntos de fijación antes de cada transporte y de forma regular!

Este sistema de transporte se ha diseñado para alojar sistemas de aparato modulares. Al incorporar otras opciones, pueden montarse hasta dos componentes de sistema (p. ej.: fuente de corriente de soldadura y módulo de refrigeración o un módulo similar > Véase capítulo 5.1) en el carro de transporte (véanse las correspondientes instrucciones de ajuste).

5.3 Transporte e instalación

⚠ ADVERTENCIA



¡Peligro de accidentes por transportar de forma indebida aparatos que no se pueden elevar con grúa!

¡No está permitido elevar con grúa el aparato ni colgarlo! ¡El aparato puede caerse y dañar a personas! ¡Las asas, las correas y las sujeciones están indicadas únicamente para el transporte manual!

- ¡El aparato no puede elevarse con grúa ni colgarse!

⚠ ATENCIÓN

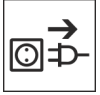

¡Peligro de accidentes por cables de alimentación!

Durante el transporte, los cables de alimentación no separados (cables de red, cables de control, etc.) pueden provocar riesgos, como p. ej., de vuelco de aparatos conectados y lesiones a otras personas.

- Desconecte los cables de alimentación antes del transporte.



Figura 5-2

6 Mantenimiento, cuidados y eliminación

Los trabajos de reparación y mantenimiento deben ser realizados únicamente por personal cualificado; de lo contrario se perdería el derecho de reclamación bajo garantía. En todos los temas de servicio, consultar siempre al concesionario suministrador del equipo. Las devoluciones de equipos defectuosos bajo garantía únicamente podrán realizarse a través de su concesionario. A la hora de sustituir piezas, utilizar exclusivamente recambios originales. A la hora de pedir recambios, rogamos indiquen el tipo de equipo, número de serie y número de referencia del equipo así como la descripción del tipo y el número de referencia del recambio.

En las condiciones ambientales indicadas y en condiciones de trabajo normales, el aparato no necesita mantenimiento y solo requiere unos cuidados mínimos.

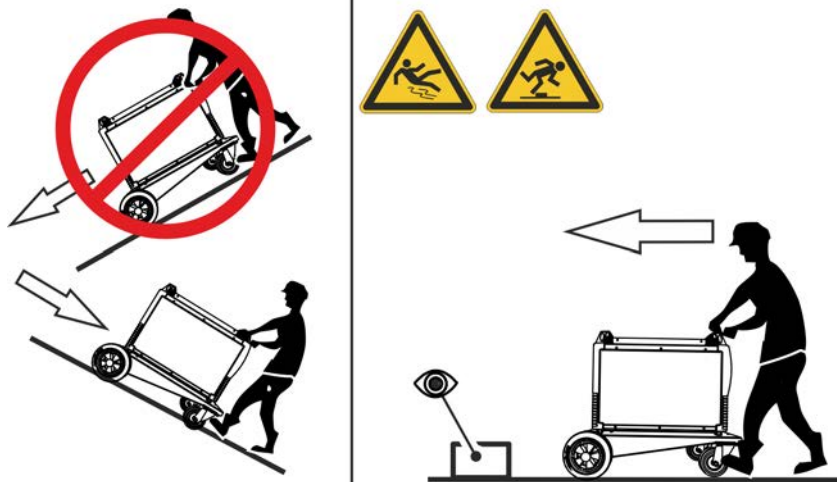
Un aparato sucio reduce el factor de marcha y la vida útil. Los intervalos de limpieza dependen principalmente de las condiciones de trabajo y de la suciedad del aparato (en todo caso, al menos semestralmente).

6.1 Trabajos de mantenimiento, intervalos

6.1.1 Mantenimiento diario

- Elementos de seguridad de bombona de gas
- Otros, estado general
- Mantener limpias las piezas móviles.
- Rodillos de transporte dañados y sus elementos de seguridad
- Elementos de transporte (correa, agarraderos de elevación, asa)

6.1.2 Mantenimiento mensual

- Apretar las uniones atornilladas.
- Comprobar si el almacén presenta daños.
- Realizar regularmente el mantenimiento y comprobar si hay fallos.
- Limpiar las superficies y el vidrio con un paño húmedo (no utilizar productos de limpieza agresivos)

6.2 Eliminación del aparato



¡Eliminación adecuada!

El equipo incluye materias primas valiosas que deben reciclarse.

- **¡No las elimine a través de la basura doméstica!**
- **¡Respete las normas oficiales sobre eliminación!**

7 Datos Técnicos

7.1 Trolley 53

¡El rendimiento y la garantía solo cuentan con los recambios y las piezas de desgastes originales!

Dimensiones (l x b x h)	757 x 527 x 200 mm 29.8 x 21.1 x 7.8 pulgadas
Peso	12,5 kg 27.0 lb

8 Accesorios

Podrá adquirir los componentes de accesorios dependientes de la potencia como el quemador, el conducto de la pieza de trabajo, la pinza porta-electrodo o el paquete de manguera intermedia en su distribuidor correspondiente.

8.1 Accesorios generales

Tipo	Denominación	Número de artículo
ON TG.11 MS TR.20/21	Set de montaje para la fijación sobre carro de transporte	092-004391-00000
ON TG.03/04 MS TR.20/21	Set de montaje para la fijación sobre carro de transporte	092-004392-00000
ON TG.01 MS TR.20/21	Set de montaje para la fijación sobre carro de transporte	092-004395-00000
ON TG.02 MS TR.20/21	Set de montaje para la fijación sobre carro de transporte	092-004418-00000

9 Apéndice

9.1 Búsqueda de distribuidores

Sales & service partners
www.ewm-group.com/en/specialist-dealers



"More than 400 EWM sales partners worldwide"