



HU

Szállítókosci

Trolley 54

099-008639-EW511

A kiegészítő rendszerdokumentációkban leírtakat is figyelembe kell venni!

04.01.2024

**Register now
and benefit!
Jetzt Registrieren
und Profitieren!**

www.ewm-group.com



Általános tanácsok

FIGYELMEZTETÉS



Olvassa el a kezelési és karbantartási utasítást!

A kezelési és karbantartási utasítás ismerteti a termékek biztonságos kezelését.

- Az összes rendszerelem kezelési és karbantartási utasítását el kell olvasni és be kell tartani, különös tekintettel a biztonsági utasításokra és figyelmeztetésekre!
- A baleset-megelőzési előírásokat és az egyes országokra vonatkozó rendelkezéseket vegye figyelembe!
- A kezelési és karbantartási utasítást a készülék használati helyén kell tárolni.
- A készüléken lévő biztonsági jelek és figyelmeztető táblák a lehetséges veszélyekről adnak felvilágosítást.
Azoknak mindig felismerhetőeknek és olvashatóaknak kell lenniük.
- A készülék a technika mai szintjének és a szabályoknak ill. szabványoknak megfelelően készült és csak szakértők üzemeltethetik, végezhetik karbantartását és javíthatják.
- A készüléktechnika továbbfejlődése következtében fellépő műszaki módosítások különböző hegesztési viselkedést eredményezhetnek.

A telepítéssel, üzembe helyezéssel, üzemeltetéssel, az alkalmazás helyének sajátosságaival, valamint az alkalmazás céljával kapcsolatos kérdéseivel forduljon értékesítési partneréhez vagy vevőszolgálatunkhoz a +49 2680 181-0 telefonszámon.

A hivatalos értékesítési partnerek listáját a www.ewm-group.com/en/specialist-dealers webcímen érheti el.

A gyártó felelőssége ennek a készüléknek az üzemeltetésével kapcsolatban kizárólag csak annak működőképességére korlátozódik. Minden további felelősség – teljesen mindegy, hogy milyen alapon nyugszik – nyomatékosan ki van zárva. A felelősségnek ezt a korlátozását a gép üzembe helyezésével a felhasználó elismeri.

A kezelési utasításban leírtakat, valamint a gép üzemeltetésének, használatának és karbantartásának módját a gyártó nem tudja felügyelni.

A készülék szakszerűtlen összeszerelése anyagi károkat és személyi sérüléseket okozhat. Ezért a gyártó semmiféle felelősséget nem vállal az olyan veszteségért, kárért vagy költségért, amely a készülék hibás összeszerelésének, szakszerűtlen üzemeltetésének valamint hibás használatának vagy karbantartásának következménye, vagy valamilyen módon azzal összefüggésbe hozható.

© EWM GmbH

Dr. Günter-Henle-Straße 8

56271 Mündersbach Germany

Tel: +49 2680 181-0, Fax: -244

E-mail: info@ewm-group.com

www.ewm-group.com

A jelen dokumentum szerzői joga a gyártó tulajdonát képezi.

Sokszorosítás, még kivonatos formában is, csak a gyártó írásos engedélyével lehetséges.

A jelen dokumentum tartalma gondos kutatásokon, ellenőrzéseken és összeállításon alapszik, ennek ellenére a változtatás, elírás és tévedés joga fenntartva.

Adatbiztonság

A felhasználó felelős a biztonsági adatmentés a gyári beállításhoz viszonyított bármilyen módosításáért. A személyes beállítások törléséért a felhasználó felelős. A gyártó ezért nem vállal felelősséget.

1 Tartalomjegyzék

| | | |
|----------|---|-----------|
| 1 | Tartalomjegyzék | 3 |
| 2 | A saját biztonsága érdekében | 4 |
| 2.1 | A jelen dokumentáció használatára vonatkozó tudnivalók | 4 |
| 2.2 | Szimbólumok jelentése | 5 |
| 2.3 | Biztonsági előírások | 6 |
| 2.4 | Szállítás és előkészületek a hegesztéshez | 9 |
| 3 | Rendeltetésszerű használat | 11 |
| 3.1 | Alkalmazási terület | 11 |
| 3.2 | Kizárólag az alábbi készülékekkel együtt használható és üzemeltethető | 11 |
| 3.3 | Érvényes dokumentumok | 13 |
| 3.3.1 | Garancia | 13 |
| 3.3.2 | Szervizdokumentumok (pótalkatrészek) | 13 |
| 3.3.3 | A teljes dokumentáció része | 13 |
| 4 | A gép működésének ismertetése – gyors áttekintés | 14 |
| 4.1 | Előlnézet / oldalnézet balról | 14 |
| 5 | Felépítés és funkciók | 16 |
| 5.1 | Rendszer áttekintés | 16 |
| 5.1.1 | Szerelés szerelőkészlettel | 16 |
| 5.1.2 | Szerelés szerelőkészlettel és keresztartóval | 18 |
| 5.1.3 | Szerelés | 20 |
| 5.2 | Alkatrészlista | 20 |
| 5.3 | Szállítókocsi felszerelése | 21 |
| 5.4 | Végső szerelés | 22 |
| 5.5 | Készülékrögzítés | 22 |
| 5.6 | Védőgázpalack rögzítője | 22 |
| 5.7 | A szállítókocsi használata | 23 |
| 6 | Karbantartás, ápolás és hulladékkezelés | 24 |
| 6.1 | Karbantartási munkák, időközök | 24 |
| 6.1.1 | Napi karbantartási munkák | 24 |
| 6.1.2 | Havonta elvégzendő karbantartási munkák | 24 |
| 6.2 | Elhasználdott készülékek ártalmatlanítása | 24 |
| 7 | Műszaki adatok | 25 |
| 7.1 | Trolley 54 | 25 |
| 8 | Kiegészítők | 26 |
| 8.1 | Általános kiegészítők | 26 |
| 9 | Melléklet | 27 |
| 9.1 | Viszonteladó keresése | 27 |

2 A saját biztonsága érdekében

2.1 A jelen dokumentáció használatára vonatkozó tudnivalók

VESZÉLY

Azokra a munka- és üzemi folyamatokra vonatkozik, amelyeket szigorúan be kell tartani annak érdekében, hogy a közvetlenül súlyos személyi sérüléseket vagy halálos kimenetelű baleseteket elkerüljünk.

- A veszélyre figyelmeztető matrica tartalmazza a "VESZÉLY" szót és egy általános veszélyre utaló szimbólumot.
- A veszély típusára az oldal szélén található piktogram utal.

FIGYELMEZTETÉS

Azokra a munka- és üzemi folyamatokra vonatkozik, amelyeket szigorúan be kell tartani annak érdekében, hogy egy lehetséges súlyos személyi sérülést vagy halálos kimenetelű balesetet elkerüljünk.

- A veszélyre figyelmeztető matrica tartalmazza a "FIGYELMEZTETÉS" szót és egy általános veszélyre utaló szimbólumot.
- A veszély típusára az oldal szélén található piktogram utal.

VIGYÁZAT

Azokra a munka- és üzemi folyamatokra vonatkozik, amelyeket a lehetséges könnyebb sérülések elkerülése érdekében pontosan be kell tartani.

- A veszélyre figyelmeztető matrica tartalmazza a "VIGYÁZAT" szót és egy általános veszélyre utaló szimbólumot.
- A veszély típusára az oldal szélén található piktogram utal.



























Műszaki sajátosságok, amelyeket az anyagi károk és a készülék károsodásának elkerülése érdekében a felhasználónak figyelembe kell vennie.

Pontokba szedettek azok a kezelési utasítások és felsorolások, amelyek lépésről lépésre megmutatják Önnek, hogy az adott helyzetben mit kell tenni, pl.:

- Az áramkábel csatlakozóját egy megfelelő ellendarabba bedugni és rögzíteni.

2.2 Szimbólumok jelentése

| Szim-bólum | Leírás | Szim-bólum | Leírás |
|---|---|--|---|
|  | Vegye figyelembe a műszaki sa-játosságokat. |  | Megnyomás és elengedés (lépte-tés/gombnyomás) |
|  | Készülék kikapcsolása |  | Elengedés |
|  | Készülék bekapcsolása |  | Megnyomás és nyomva tartás |
|  | Helytelen/érvénytelen |  | Kapcsolás |
|  | Helyes/érvényes |  | Forgatás |
|  | Bemenet |  | Számérték/beállítható |
|  | Navigálás |  | A jelzőlámpa zölden világít |
|  | Kimenet |  | A jelzőlámpa zölden villog |
|  | Időkijelzés (példa: 4 s várakozás/működtetés) |  | A jelzőlámpa pirosan világít |
|  | Megszakítás a menükijelzésben (to-vábbi beállítási lehetőségek lehetsége-sek) |  | A jelzőlámpa pirosan villog |
|  | Szerszám nem szükséges/has-ználátának mellőzése |  | A jelzőlámpa kéken világít |
|  | Szerszám szükséges/használata |  | A jelzőlámpa kéken villog |

2.3 Biztonsági előírások

FIGYELMEZTETÉS



Balesetveszély a biztonsági utasítások figyelmen kívül hagyása esetén!

A biztonsági utasítások figyelmen kívül hagyása életveszéllyel járhat!

- Gondosan olvassa el ezen útmutató biztonsági utasításait!
- A baleset-megelőzési előírásokat és az egyes országokra vonatkozó rendelkezéseket vegye figyelembe!
- A munkaterületen lévő személyeket utasítsa az előírások betartására!



Elektromos feszültség által okozott sérülésveszély!

Az elektromos feszültségek érintés esetén életveszélyes áramütésekhez és égési sérülésekhez vezethetnek. Az alacsony feszültségek megérintése ijedséget okozhat, amelynek következtében az illető személy balesetet szenvedhet.

- Ne érintsen meg közvetlenül a feszültség alatt álló részeket, mint pl. hegesztőáram csatlakozóaljzatok, rúd-, volfrám- vagy huzalelektrodák!
- A hegesztőpisztolyt és/vagy az elektródafogót mindig elkülönítve tegye le!
- Viseljen komplett személyi védőfelszerelést (a felhasználástól függően)!
- A készüléket kizárólag hozzáértő szakembernek szabad felnyitni!
- A készüléket nem szabad csövek felolvasztására használni!



Veszély több áramforrás összekapcsolása esetén!

Amennyiben több áramforrást kell párhuzamosan vagy sorban összekapcsolni, az csak szakember által, a IEC 60974-9 szabvány "Létesítés és üzemeltetés" és a BGV D1 baleset-megelőzési előírások (korábban VBG 15) ill. az országspecifikus rendelkezések szerint történhet!

A berendezéseket az ívhegesztési munkákhoz csak ellenőrzés után szabad engedélyezni, annak biztosítására, hogy a megengedett üresjáratú feszültség ne legyen túllépve.

- A készülék csatlakoztatását kizárólag szakemberrel végeztesse!
- Az egyes áramforrások üzemben kívül helyezésekor az összes hálózati- és hegesztőáram vezeték megbízható módon a teljes hegesztőrendszerrel le kell választani. (Visszatáplálás általi veszély!)
- Ne kapcsoljon össze pólusváltó kapcsolóval ellátott hegesztőgépeket (PWS-sorozat) vagy váltóáramú hegesztéshez való készülékeket (AC), mert egy egyszerű kezelési hiba miatt az ívfeszültségek meg nem engedhető módon összeadódnak.



Sugárzás, vagy hő okozta sérülésveszély!

Az ívfénysugárzás a bőr és a szem sérüléséhez vezet.

A forró munkadarabbal és szikrával való érintkezés égési sérüléshez vezet.

- Használjon megfelelő védelmi fokozatú hegesztőpajzsot, ill. hegesztősisakot (az alkalmazástól függően)!
- Viseljen az ország idevágó előírásainak megfelelő száraz védőruházatot (pl. hegesztőpajzsot, kesztyűt stb.)!
- Védje a kívül álló személyeket a sugárzástól és vakítástól hegesztőfüggönnyel, vagy megfelelő védőfallal!

⚠ FIGYELMEZTETÉS

Nem megfelelő ruházat miatti sérülésveszély!

A sugárzás, a hő és a villamos feszültség elkerülhetetlen veszélyforrások az ívhegesztés során. A felhasználót teljes, egyéni védőfelszereléssel kell ellátni. A védőfelszerelésnek a következő kockázatok ellen kell védelmet nyújtania:

- Légzésvédelem egészségre ártalmas anyagok és keverékek (füstgázok és gőzök) ellen vagy megfelelő intézkedéseket kell tenni (elszívás, stb.).
- Ionizáló sugárzás (infravörös és UV-sugárzás) és hő ellen szabályos védőeszközzel rendelkező hegesztősisak.
- Száraz hegesztő ruházat (cipő, kesztyű és testvédelem) a, i védelmet nyújt a meleg környezet ellen, ami pl. 100 °C vagy azt meghaladó hőmérséklet is lehet, ill. áramütés ellen és feszültség alatt álló alkatrészekben történő munkavégzéskor.
- Káros zaj elleni hallásvédelem.



Robbanásveszély!

Látszólag veszélytelen anyagok zárt térben a felmelegedés hatására túlnyomást hozhatnak létre.

- A munkaterületen található éghető vagy robbanásveszélyes anyagokat tartalmazó tárgyakat el kell távolítani!
- Robbanásveszélyes folyadékokat, porokat vagy gázokat tilos hegesztéssel vagy vágással felmelegíteni!



Tűzveszély!

A hegesztés közben keletkező magas hőmérsékletek, szóródó szikrák, izzó részek és forró salak miatt gyulladásveszély áll fenn.

- Ügyeljen a munkaterület közelében lévő tűzfészkekre!
- Ne tartson magánál könnyen gyulladó tárgyakat, mint pl. gyufa vagy öngyújtó.
- Tartson alkalmas oltókészülékeket a munkaterület közelében!
- Távolítsa el a hegesztés megkezdése előtt az éghető anyagmaradványokat a munkadarabról.
- A hegesztett munkadarabokat további megmunkálását csak a lehűlés után folytassa. Ne kerüljön kapcsolatba gyúlékony anyagokkal!

VIGYÁZAT



Füst és gázok!

Füst és gázok légzési nehézséget és mérgezéseket okozhat! Továbbá az oldószer gőzei (klórozott szénhidrogén) az ívfény ultraibolya sugárzása révén mérgező foszgénné alakulhatnak át!

- Gondoskodni kell elegendő friss levegőről!
- Tartsa távol az oldószerek gőzeit az ívfény sugárzási tartományától!
- Adott esetben viseljen légzésvédőt!
- A foszgén képződésének elkerüléséhez a klórozott oldószerek maradványait a munkadarabokon előzetesen megfelelő intézkedésekkel semlegesíteni kell.



Zajterhelés!

A 70 dBA-nél nagyobb zaj tartós halláskárosodást okozhat!

- Munkavégzés közben megfelelő hallásvédő eszközt kell viselni!
- A munkaterületen tartózkodó más személyeknek is megfelelő hallásvédő eszközt kell viselni!



Az IEC 60974-10 szerint a hegesztőgépek az elektromágneses összeférhetőség két osztályába vannak beosztva (Az EMC-osztályt lásd a műszaki adatoknál) > lásd fejezet 7:



Az **A osztályú** készülékek nem alkalmazhatók olyan lakóövezetekben, amelyek az elektromos energiát a nyilvános kiefeszültségű ellátóhálózatról kapják. Az A osztályú készülékek elektromágneses összeférhetőségének biztosításánál ezekben az övezetekben - mind a vezetékhez kötött mind a sugárzott zavarok alapján - problémák léphetnek fel.



A **B osztályú** készülékek teljesítik az EMC követelményeket az ipari és lakóövezetekben, beleértve a nyilvános kiefeszültségű ellátóhálózatra csatlakozó lakóövezeteket.

Létesítés és üzemeltetés

Az ívhegesztő berendezések üzemeltetésénél néhány esetben elektromágneses zavarok léphetnek fel, habár minden hegesztőgép a szabványnak megfelelően betartja a kibocsátási határértékeket. A hegesztésből származó zavarokért a felhasználó a felelős.

A lehetséges környezeti elektromágneses problémák **értékeléséhez** a felhasználónak a következőket kell figyelembe venni: (Lásd még EN 60974-10 „A” függelék)

- hálózat-, vezérlő-, jel- és telekommunikációs vezetékek
- rádió és televíziókészülékek
- számítógép és egyéb vezérlőberendezések
- biztonsági berendezések
- a szomszédos személyek egészsége, különösen ha azok szívritmusszabályzót vagy hallókészüléket hordanak
- kalibráló- és mérőberendezések
- más berendezések zavartűrő képessége a környezetben
- a napszak, amelyben a hegesztési munkákat végre kell hajtani

javaslatok a **zavarkibocsátások csökkentésére**

- Hálózati csatlakozás, pl. hálózati szűrő vagy árnyékolás fémcsővel
- Az ívhegesztő berendezés karbantartása
- A hegesztővezetékeknek olyan rövidnek és egymáshoz közelinek kell lenniük, amennyire csak lehetséges és a talajon kell futniuk
- Potenciálkiegyenlítés
- A munkadarab földelése. Azokban az esetekben, amikor a munkadarab földelése nem lehetséges, a kapcsolatot megfelelő kondenzátorokkal kell létrehozni.
- A környezetben lévő más berendezésektől történő vagy a teljes hegesztő berendezés árnyékolása

⚠ VIGYÁZAT**Elektromágneses terek!**

Az áramforrások által elektromos vagy elektromágneses terek keletkezhetnek, amelyek az elektronikai berendezések, mint EDV, CNC készülékek, telekommunikációs vezetékek, hálózati és jelvezetékek, szívritmus-szabályozók és defibrillátorok funkcióját korlátozhatják.



- Tartsa be a karbantartási előírásokat > lásd fejezet 6. 1!
- Teljesen tekerje le a hegesztőkábeleket!
- Sugárzásra érzékeny készülékeket vagy berendezéseket megfelelően árnyékolni kell!
- A szívritmus-szabályozók funkciója korlátozott lehet (szükség esetén kérjen orvosi tanácsot).

**Az üzemeltető kötelességei!**

A készülék üzemeltetéséhez be kell tartani a mindenkor nemzeti irányelveket és törvényeket!

- A munkavállalók munkahelyi biztonságának és egészségvédelmének javítását ösztönző intézkedések végrehajtásáról szóló (89/391/EGK) keretirányelv, valamint az ehhez kapcsolódó külön irányelvek nemzeti átültetését.
- Különösen a munkavállalók által a munkájuk során használt munkaeszközök biztonsági és egészségvédelmi minimumkövetelményeiről szóló irányelvet (89/655/EGK).
- Az adott ország helyben érvényes, a munkabiztonságra és baleset-megelőzésre vonatkozó előírásait.
- A készülék létesítése és üzemeltetése az IEC 60974 szerint-9.
- A felhasználót rendszeres időközönként oktatni kell a biztonság tudatos munkavégzésről.
- A készülék rendszeres vizsgálata a IEC 60974 szerint-4.



A nem eredeti gyári alkatrészek használatából eredő károokra nem vonatkozik a gyártóművi garancia!

- **Kizárólag a szállítási programunkban megtalálható eredeti gyári alkatrészeket és kiegészítőket (áramforrás, hegesztőpisztoly, elektródafogó, távvezérlő, alkatrész, kopóalkatrész, stb.) használjon!**
- **A kiegészítőket az áramforráshoz csak annak kikapcsolt állapotában szabad csatlakoztatni!**

Követelmények a nyílt elektromos táphálózatra történő csatlakoztatásra vonatkozóan

A nagyteljesítményű készülékek áramfelvételükkel befolyásolhatják a hálózati feszültség minőségét. Egyes készüléktípusok esetében ezért korlátokat állíthatnak fel annak csatlakoztatására vagy követelményeket határozhatnak meg a nyílt hálózatra történő csatlakozási pontnál (közös csatlakozási pont) a lehetséges maximális vonalimpedanciára vagy a szükséges minimális teljesítménykapacitásra vonatkozóan, rámutatva a készülék műszaki adataira is. A felelősség ilyen esetekben az üzemeltetőt vagy a készülék kezelőjét terheli. Szükség esetén megbeszélés keretében kell megállapodni az áramszolgáltatóval, hogy az adott készülék biztonságosan csatlakoztatható-e az elektromos hálózatra.

2.4 Szállítás és előkészületek a hegesztéshez

⚠ FIGYELMEZTETÉS

A védőgázpalackok helytelen kezelése miatti sérülésveszély!

A védőgázpalackok helytelen kezelése és nem megfelelő rögzítése súlyos sérülést okozhat!

- A gázgyártók és a nyomógázról szóló rendelet utasításait be kell tartani!
- A védőgázpalack szelepén nem szabad rögzítésnek lennie!
- Kerülje a védőgázpalack felmelegedését!

VIGYÁZAT



Balesetveszély az ellátóvezetékek miatt!

A szállítás közben a le nem választott ellátóvezetékek (hálózati vezeték, vezérlővezetékek stb.) veszélyeket, mint pl. a csatlakoztatott készülékek felborulása és személyi sérülések okozhatnak!

- Válassza le az ellátóvezetéket a szállítás előtt!



Eldőlés veszélye!

Munkavégzés közben vagy a készülék elhelyezésénél az eldőlhethet, személyi sérülést okozhat vagy megrongálódhat. A készülék (az IEC 60974-1 szabványnak megfelelően) maximum 10°-os lejtőn biztosított eldőlés ellen.

- Munkavégzés vagy szállítás közben a készüléket egy stabil vízszintes felületre kell elhelyezni!
- A részegységeket megfelelő módon kell rögzíteni!



Balesetveszély a szakszerűtlenül fektetett vezeték miatt!

A nem megfelelően fektetett vezeték (hálózati, vezérlő-, hegesztővezetékek vagy összekötő kábelkötegek) miatt elbotlás veszélye áll fenn.

- Az ellátóvezetéseket fektesse laposan a padlóra (kerülje a hurokképződést).
- Kerülje a gyalog- vagy szállítási utakon történő fektetést.



Felmelegedett hűtőfolyadék és azok csatlakozásai miatti sérülésveszély!

A használt hűtőfolyadék és azok csatlakozás-, ill. kötéspontjai erősen felmelegedhetnek üzem közben (vízhűtéses kivétel). A hűtőfolyadék kör megnyitásakor a kilépő hűtőfolyadék forrázásokat okozhat.

- A hűtőfolyadék kört kizárólag kikapcsolt áramforrásnál, ill. hűtőkészüléknél nyissa meg!
- Viseljen szabályszerű védőfelszerelést (védőkesztyű)!
- A tömlővezetékek nyitott csatlakozóit zárja megfelelő dugókkal.



A készüléket vízszintes helyzetben történő használatra tervezték!

Ha a készüléket nem a megengedett (vízszintes) helyzetben használják, akkor az károsodhat.

- **A készüléket kizárólag vízszintes helyzetben szabad szállítani és üzemeltetni!**



A kiegészítők szakszerűtlen csatlakoztatása az áramforrás és a kiegészítő meghibásodását okozhatja!

- **A kiegészítőket kizárólag a hegesztőgép kikapcsolt állapotában, és csak a megfelelő aljzatba szabad csatlakoztatni és rögzíteni.**
- **Részletes leírás az adott kiegészítőről annak kezelési utasításában található!**
- **A hegesztőgép bekapcsolásakor az automatikusan felismeri a rácsatlakoztatott kiegészítőket.**



Porvédő sapkák védik a csatlakozó aljzatokat és ezzel a készüléket a szennyeződésektől és a sérülésektől.

- **Ha a készülék valamelyik csatlakozó aljzatába semmilyen kiegészítő sincs bedugva, akkor a porvédő sapkát rá kell dugni.**
- **Ha a porvédő sapka sérült vagy hiányzik, akkor cserélni, illetve pótolni kell!**

3 Rendeltetésszerű használat

⚠ FIGYELMEZTETÉS



A nem rendeltetésszerű használat miatti veszélyek!!

A készülék a technika mai szintjének és a szabályoknak ill. szabványoknak megfelelően ipari használatra készült. Kizárólag a típustáblán megadott hegesztési eljárásokhoz használható. Nem rendeltetésszerű használat esetén a készülékből személyekre, állatokra és anyagi értékekre ható veszélyek származhatnak. Az ezekből eredő károkért nem vállalunk felelősséget!

- A készüléket kizárólag rendeltetésszerűen és képzett, szakértő személyzetnek szabad használnia!
- A készülék szakszerűtlen módosítása vagy átépítése tilos!

3.1 Alkalmazási terület

Ívhegesztő gépek és olyan kapcsolódó berendezések, mint például a hegesztőpisztoly-hűtőmodul vagy a védőgázpalack, szállításához.

3.2 Kizárólag az alábbi készülékekkel együtt használható és üzemeltethető

A következő rendszerkomponensek kombinálhatók egymással:

Taurus D / Phoenix XQ D - Gázhűtéses

| | |
|--|---|
| Áramforrás | Taurus XQ 355 - 505 D (TG.04) Phoenix XQ 355 - 505 D (TG.04) Taurus 355 - 505 (TG.04) |
| Szerelőkészlet a szállítókocsra történő rögzítéshez (feltétlenül szükséges!) | ON TG.03/04 MS TR.20/21 |
| Huzalelőtoló egység | Drive (D.xx) |

Taurus TKM / Phoenix TKM - Gázhűtéses

| | |
|--|---|
| Áramforrás | Taurus 355 TKM (TG.04) Phoenix 355 TKM (TG.04) |
| Szerelőkészlet a szállítókocsra történő rögzítéshez (feltétlenül szükséges!) | ON TG.03/04 MS TR.20/21 |
| Opció | ON TA TR.21 |

Taurus TKM / Phoenix TKM - Vízhűtéses hegesztőpisztolyok

| | |
|--|---|
| Áramforrás | Taurus 355 TKM (TG.04) Phoenix 355 TKM (TG.04) |
| Hűtőkészülék | cool 50-2 U40 (K.02) |
| Szerelőkészlet a szállítókocsra történő rögzítéshez (feltétlenül szükséges!) | ON TG.03/04 MS TR.20/21 |

Taurus 400 Basic

| | |
|--|------------------------------|
| Áramforrás | Taurus 400 Basic (TG.01) |
| Szerelőkészlet a szállítókocsra történő rögzítéshez (feltétlenül szükséges!) | ON TG.03/04 MS TR.20/21 |
| Opció | ON TA TR.21 |
| Huzalelőtoló egység | Taurus drive 4L Basic (D.11) |

Picomig 180, 220 TKG

| | |
|--|-----------------------------|
| Áramforrás | Picomig 180, 220 TKG (T.05) |
| Szerelőkészlet a szállítókocsra történő rögzítéshez (feltétlenül szükséges!) | ON TA TR.21 |

Picomig 185, 225 - Gázhűtéses

| | |
|--|--|
| Áramforrás | Picomig 185, 225, 305, 355 TKG (TG.03) |
| Szerelőkészlet a szállítókocsra történő rögzítéshez (feltétlenül szükséges!) | ON TG.03/04 MS TR.20/21 |
| Opció | ON TA TR.21 |
| Szerszámosláda | ON Case |

Picomig 305, 355 - Gázhűtéses

| | |
|--|--|
| Áramforrás | Picomig 185, 225, 305, 355 TKG (TG.03) |
| Szerelőkészlet a szállítókocsra történő rögzítéshez (feltétlenül szükséges!) | ON TG.03/04 MS TR.20/21 |
| Opció | ON TA TR.21 |
| Szerszámosláda | ON Case |

Pico 350

| | |
|--|-------------------------|
| Áramforrás | Pico 350 (TG.01) |
| Szerelőkészlet a szállítókocsra történő rögzítéshez (feltétlenül szükséges!) | ON TG.03/04 MS TR.20/21 |
| Opció | ON TA TR.21 |
| Huzalelőtoló egység | Pico drive 4L (D.11) |

Degauss 600

| | |
|--|-------------------------|
| Áramforrás | Degauss 600 (TG.01) |
| Szerelőkészlet a szállítókocsra történő rögzítéshez (feltétlenül szükséges!) | ON TG.03/04 MS TR.20/21 |
| Opció | ON TA TR.21 |

Tetrix XQ 230, 300

| | |
|--|---------------------------------|
| Áramforrás | Tetrix XQ 230, 300 (TG.11) |
| Hűtőkészülék | cool XQ 40, cool XQ 41-1 (K.06) |
| Szerelőkészlet a szállítókocsra történő rögzítéshez (feltétlenül szükséges!) | ON TG.11 MS TR.20/21 |
| Opció | ON TA TR.21 |

Tetrix 300

| | |
|--|----------------------|
| Áramforrás | Tetrix 300 (TG.02) |
| Hűtőkészülék | cool 41 U31 (K.01) |
| Szerelőkészlet a szállítókocsra történő rögzítéshez (feltétlenül szükséges!) | ON TG.02 MS TR.20/21 |
| Opció | ON TA TR.21 |

3.3 Érvényes dokumentumok

3.3.1 Garancia

Garanciára, karbantartásra és ellenőrzésre vonatkozó információk a www.ewm-group.com honlapon található.

3.3.2 Szervizdokumentumok (pótalkatrészek)

⚠ FIGYELMEZTETÉS

Nincsenek szakszerűtlen javítások és módosítások!
A sérülések és a készülék károsodásainak elkerülése érdekében a készüléket csak képezett személyek (felhatalmazott szervizszemélyzet) javíthatják, ill. módosíthatják!
Illetéktelen beavatkozáskor a garancia elvesz!

- Javítás esetén bízson meg képezett személyt (felhatalmazott szervizszemélyzet)!

Tartalék alkatrészek a területileg illetékes EWM-képviselőten keresztül rendelhetők.

3.3.3 A teljes dokumentáció része

Ez a használati utasítás a teljes dokumentáció része és csak az összes rész-dokumentummal együtt érvényes! Olvassa el és tartsa be az összes rendszerkomponens kezelési és karbantartási utasításait, különösen a biztonsági utasításokat!

Az ábra egy hegesztőrendszer általános példáját mutatja.

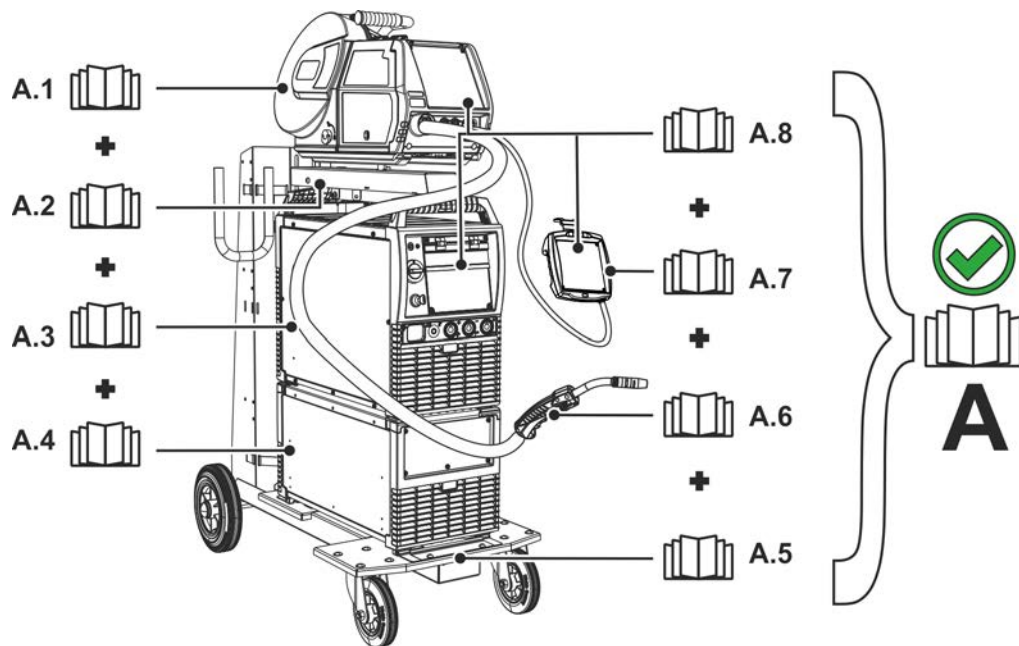

Ábra 3-1

| Poz. | Dokumentáció |
|------|--|
| A.1 | Huzalelőtoló készülék |
| A.2 | Opciók átépítési útmutató |
| A.3 | Áramforrás |
| A.4 | Hűtőkészülék, feszültségátalakító, szerszámoszláda, stb. |
| A.5 | Szállító kocsi |
| A.6 | Hegesztőpisztoly |
| A.7 | Távvezérlők |
| A.8 | Vezérlés |
| A | Teljes dokumentáció |

4 A gép működésének ismertetése – gyors áttekintés

4.1 Előnézet / oldalnézet balról

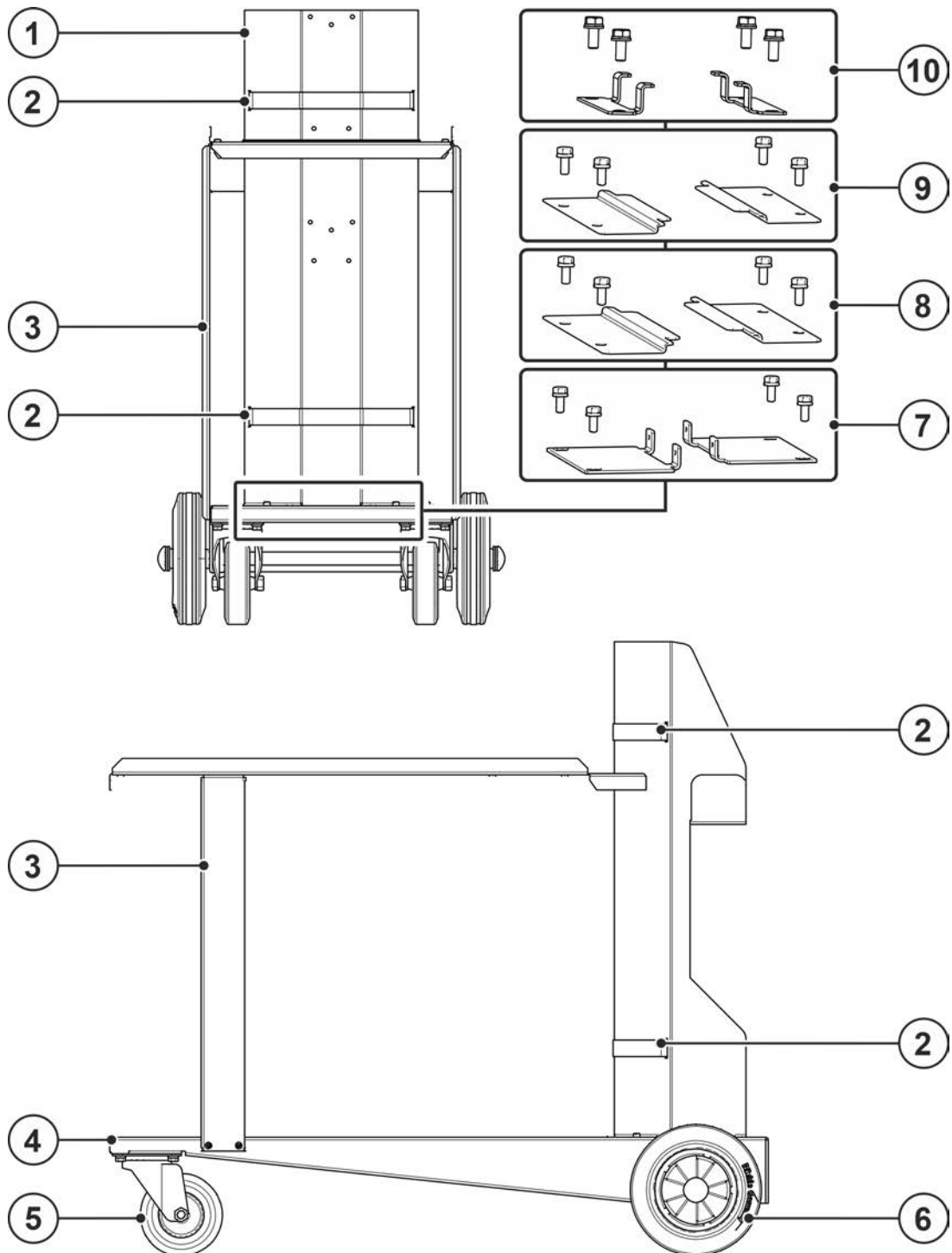

Ábra 4-1

| Poz. | Jel | Leírás |
|------|-----|--|
| 1 | | Védőgázpalack tartója > lásd fejezet 5.6 |
| 2 | | Védőgázpalack biztosítóelem Feszítőheveder a védőgázpalack rögzítéséhez. |
| 3 | | ON TA TR.21 > lásd fejezet 8 Kereszttartó a hegesztőgép vagy a huzalelőtoló készülék felfogásához |
| 4 | | Készüléktartó A hegesztőgép tartója. |
| 5 | | Kerekek, elforduló |
| 6 | | Kerekek, nem elforduló |
| 7 | | ON TG.11 MS TR.20/21 > lásd fejezet 8 Szerelőkészlet a szállítókocsira történő rögzítéshez |
| 8 | | ON TG.03/04 MS TR.20/21 > lásd fejezet 8 Szerelőkészlet a szállítókocsira történő rögzítéshez |
| 9 | | ON TG.02 MS TR.20/21 > lásd fejezet 8 Szerelőkészlet a szállítókocsira történő rögzítéshez |
| 10 | | ON TG.01 MS TR.20/21 > lásd fejezet 8 Szerelőkészlet a szállítókocsira történő rögzítéshez |

5 Felépítés és funkciók

5.1 Rendszer áttekintés

5.1.1 Szerelés szerelőkészlettel

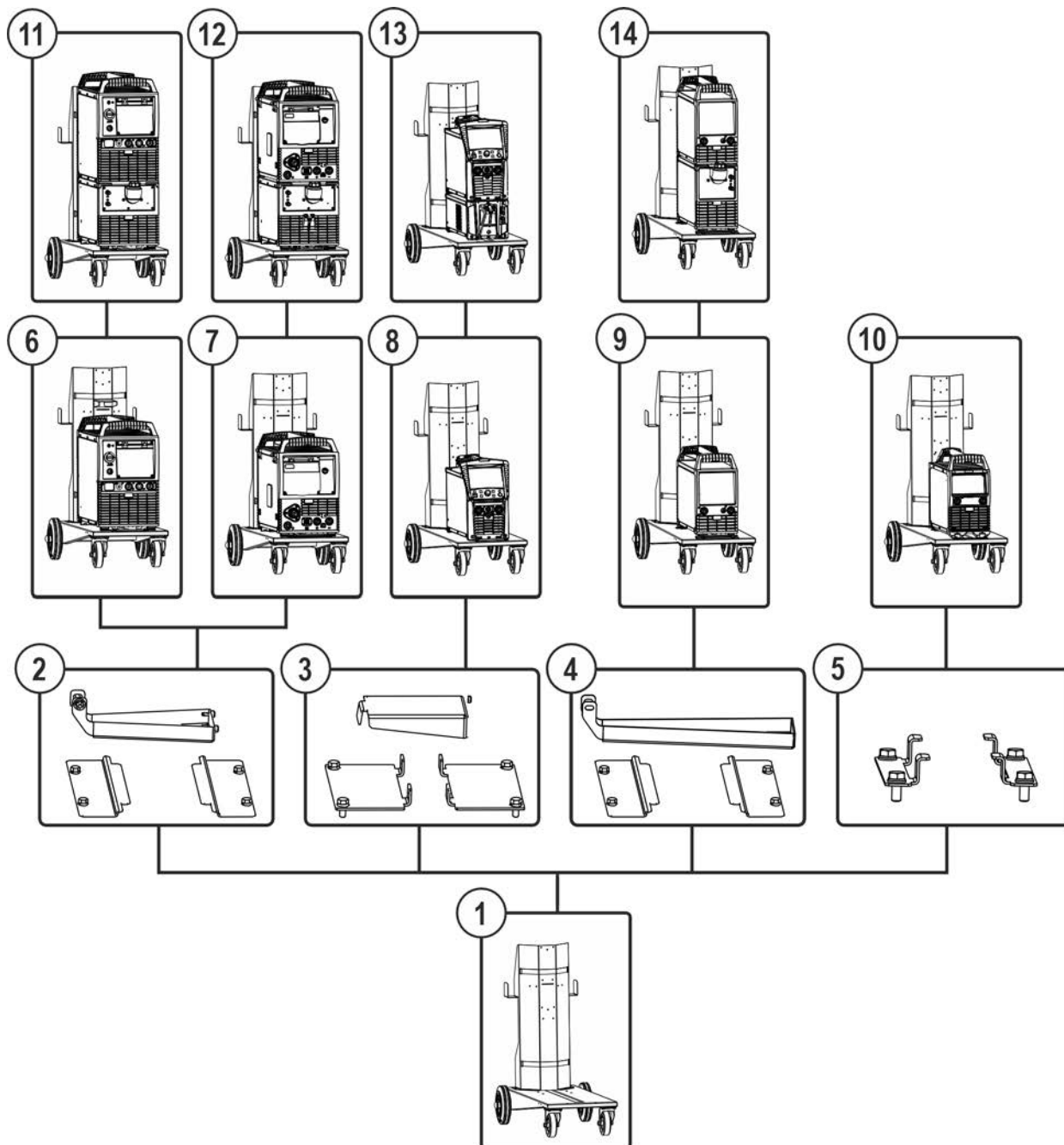

Ábra 5-1

| Poz. | Szim-bólum | Leírás |
|------|------------|---|
| 1 | | Szállítóocsi |
| 2 | | ON TG.03/04 MS TR.20/21 > lásd fejezet 8 Szerelőkészlet a szállítóocsira történő rögzítéshez |
| 3 | | ON TG.11 MS TR.20/21 > lásd fejezet 8 Szerelőkészlet a szállítóocsira történő rögzítéshez |
| 4 | | ON TG.02 MS TR.20/21 > lásd fejezet 8 Szerelőkészlet a szállítóocsira történő rögzítéshez |
| 5 | | ON TG.01 MS TR.20/21 > lásd fejezet 8 Szerelőkészlet a szállítóocsira történő rögzítéshez |
| 6 | | Szállítóocsi + TG.04 |
| 7 | | Szállítóocsi + TG.03 |
| 8 | | Szállítóocsi + TG.11 |
| 9 | | Szállítóocsi + TG.02 |
| 10 | | Szállítóocsi + TG.01 |
| 11 | | Szállítóocsi + TG.04 + K.02 |
| 12 | | Szállítóocsi + TG.03 + K.02 |
| 13 | | Szállítóocsi + TG.11 + K.06 |
| 14 | | Szállítóocsi + TG.02 + K.01 |

5.1.2 Szerelés szerelőkészlettel és kereszttartóval

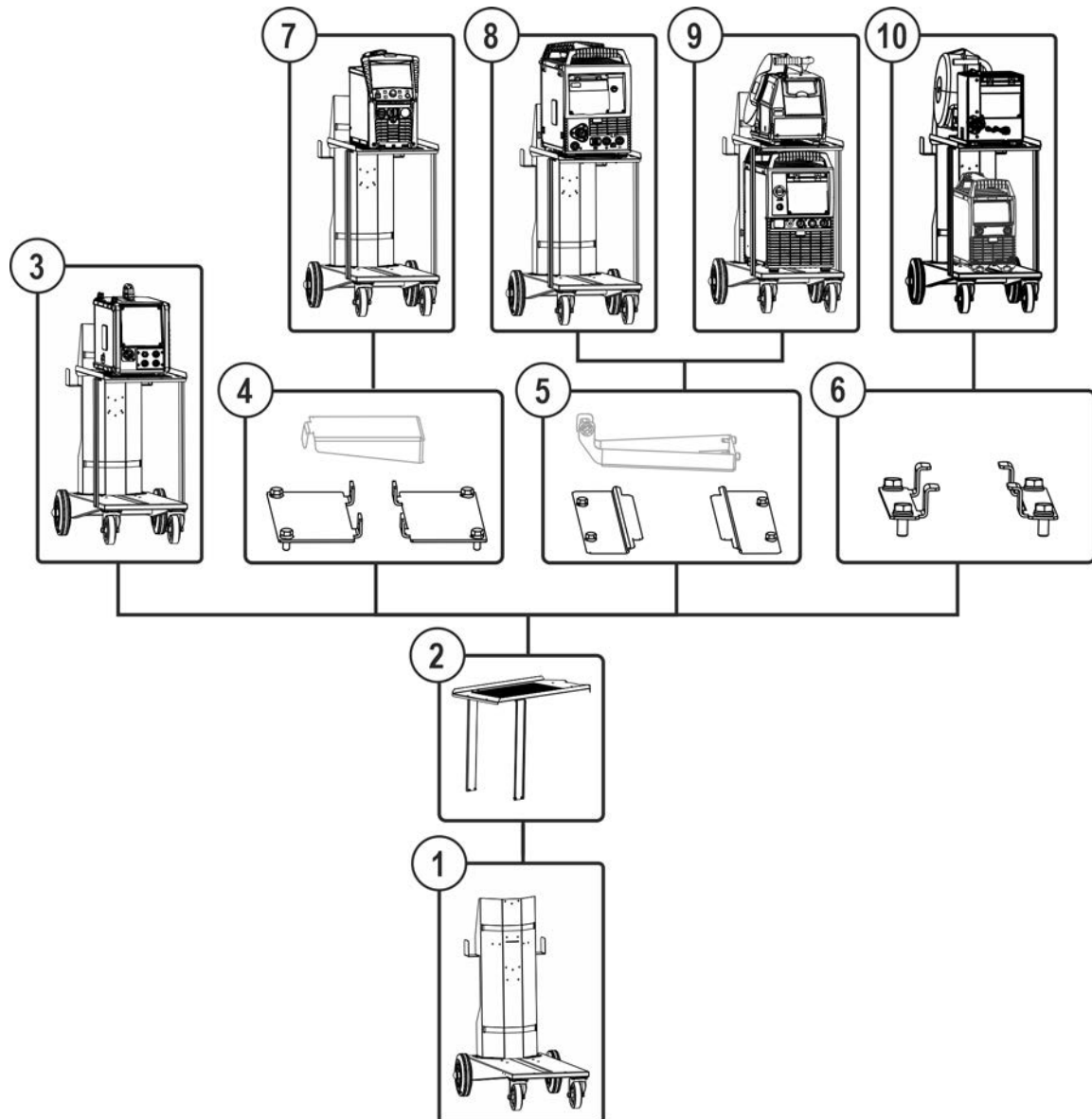

Ábra 5-2

| Poz. | Szim- bólum | Leírás |
|------|----------------|--|
| 1 | | Szállító kocsi |
| 2 | | ON TA TR.21 > lásd fejezet 8 Kereszttartó a hegesztőgép vagy a huzalelőtoló készülék felfogásához |
| 3 | | Szállító kocsi + T.05 |
| 4 | | ON TG.11 MS TR.20/21 > lásd fejezet 8 Szerelőkészlet a szállító kocsihoz történő rögzítéshez |
| 5 | | ON TG.03/04 MS TR.20/21 > lásd fejezet 8 Szerelőkészlet a szállító kocsihoz történő rögzítéshez |
| 6 | | ON TG.01 MS TR.20/21 > lásd fejezet 8 Szerelőkészlet a szállító kocsihoz történő rögzítéshez |
| 7 | | Szállító kocsi + TG.11 |
| 8 | | Szállító kocsi + TG.03 |
| 9 | | Szállító kocsi + TG.04 + D.01 |
| 10 | | Szállító kocsi + TG.01 + D.11 |

5.1.3 Szerelés

5.2 Alkatrészlista

Átszerelés előtt ellenőrizze az utólagos beszerelő készletet, hogy hiánytalanul megvan-e minden (lásd alkatrészlista).

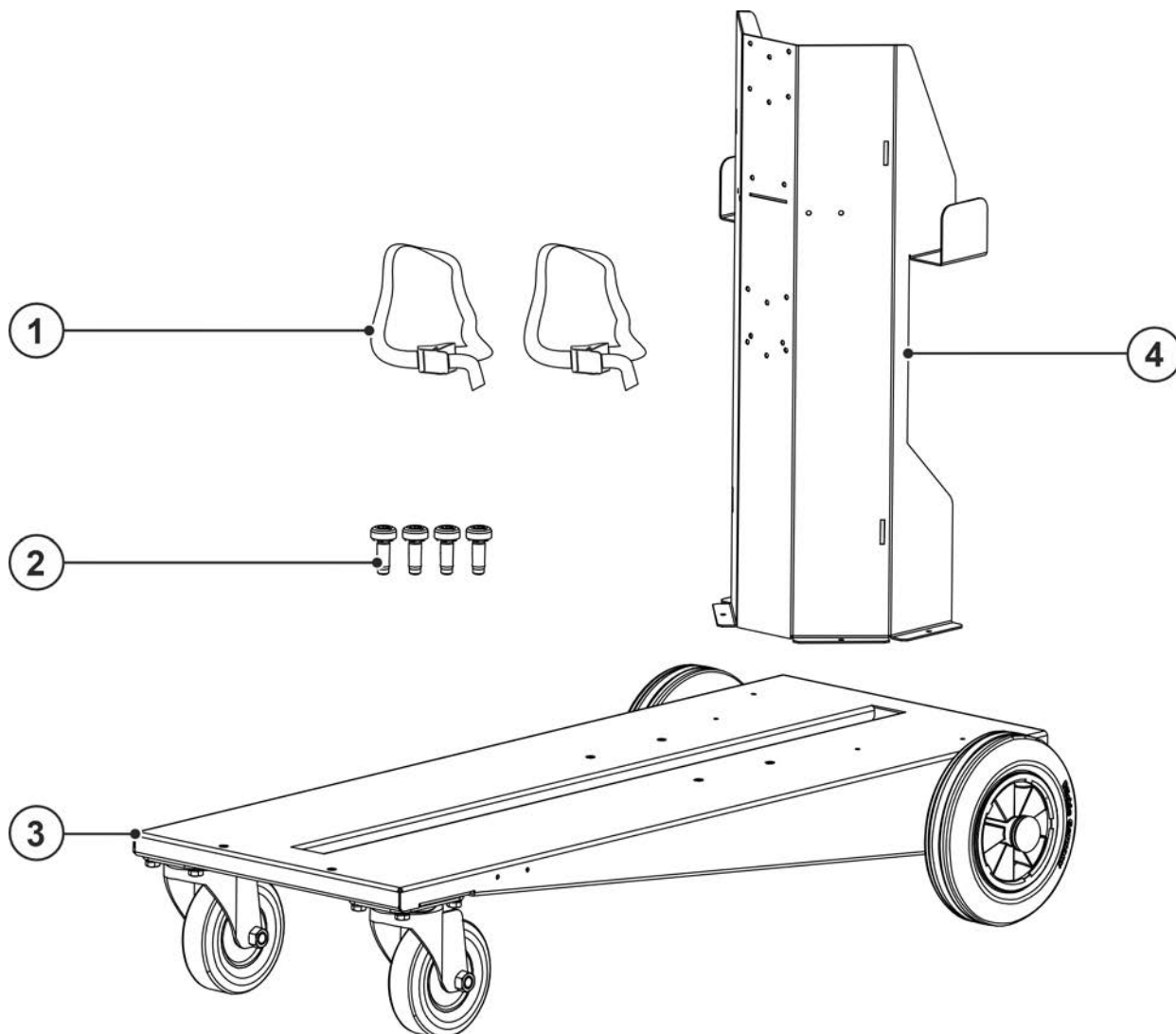

Ábra 5-3

| Poz. | Mennyiség | Leírás | Cikkszám |
|------|-----------|------------------------------------|------------------|
| 1 | 2 | Heveder kapcsolóval | 094-011806-00000 |
| 2 | 4 | Önmetsző menetnyomó csavar M5 x 14 | 094-023235-00001 |
| 3 | 1 | Készüléktartó | |
| 4 | 1 | Védőgázpalack tartója | |

5.3 Szállítókocsi felszerelése

⚠ FIGYELMEZTETÉS



Szakszerűtlen átalakítás!

A termék szakszerűtlen átalakítása azzal járhat, hogy az elveszti stabilitását, és ezáltal súlyos személyi sérülést okozhat!

- Kizárólag a termékkel együtt szállított alkatrészeket és rögzítőelemeket használja!
- Addig tilos terhelni a készüléket, amíg összeszerelés után nem ellenőrizte az összekötőelemeket!

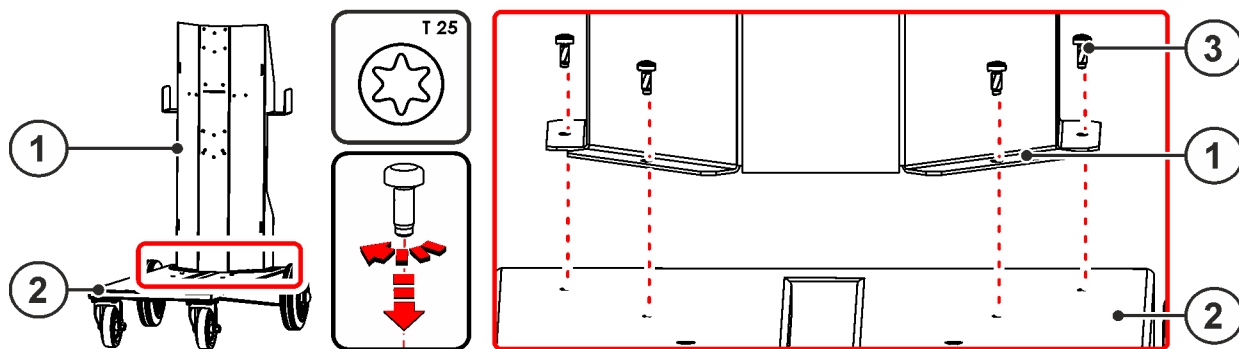

Ábra 5-4

| Poz. | Mennyiség | Leírás | Cikkszám |
|------|-----------|------------------------------------|------------------|
| 1 | 1 | Védőgázpalack tartója | |
| 2 | 1 | Készüléktartó | |
| 3 | 4 | Önmetsző menetnyomó csavar M5 x 14 | 094-023235-00001 |

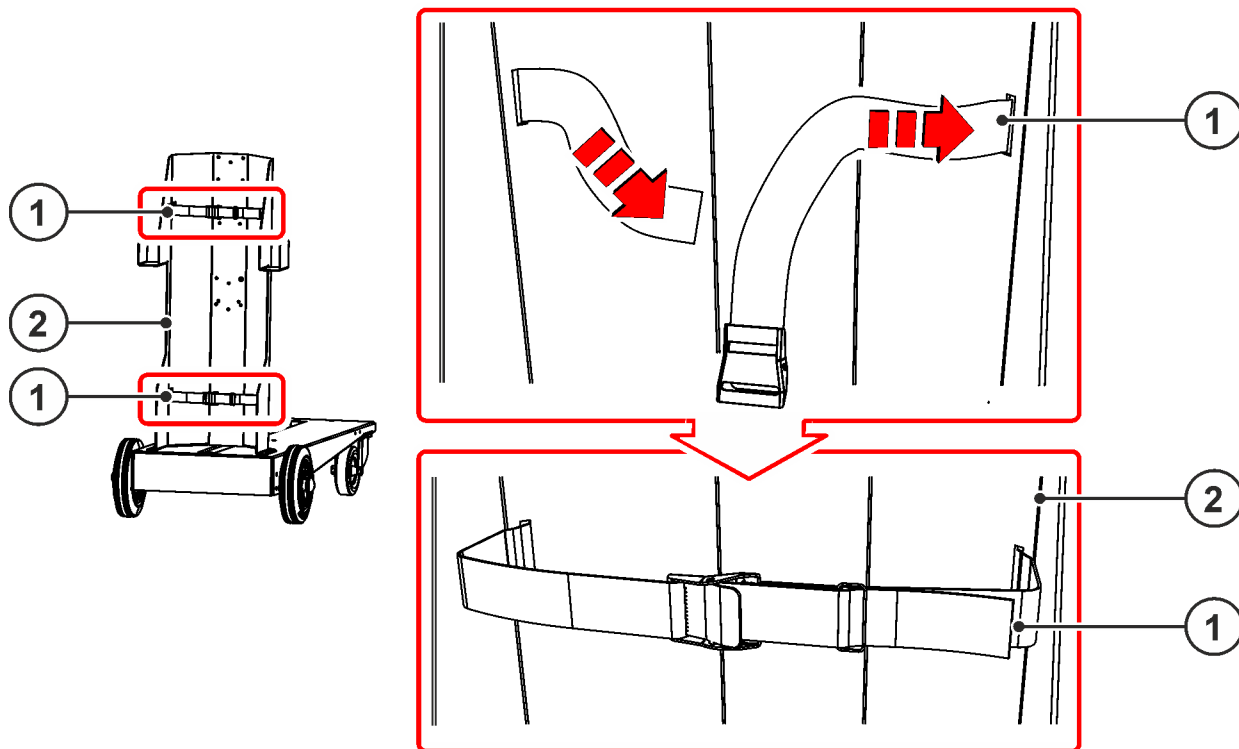

Ábra 5-5

| Poz. | Mennyiség | Leírás | Cikkszám |
|------|-----------|-----------------------|------------------|
| 1 | 2 | Heveder kapocszárral | 094-011806-00000 |
| 2 | 1 | Védőgázpalack tartója | |

5.4 Végző szerelés

FIGYELMEZTETÉS



Veszélyek az el nem végzett végellenőrzés miatt!

A nem megfelelően rögzített és leoldódó alkatrészek veszélyt jelenthetnek.

- Minden mechanikai összekötőt ellenőrizni kell helyes szerelésre vonatkozóan!
- Hajtson végre végellenőrzést!
- Végezzen működési tesztet!

5.5 Készülékrögzítés

VIGYÁZAT



Szakszerűtlenül rögzített készülékek!

A szállítórendszerekre nem megfelelően rögzített készülékek, készülékkombinációk és tartozék alkatrészek a szállításkor felborulhatnak, ami személyek sérülését okozhatja!

- A rendszereket kizárólag a megadott készülékek szállításához > lásd fejezet 3.2 használja!
- A készülékeket rögzítse mindig középre, ill. a készüléktartón megadott rögzítési pontokban!
- A készülékek rögzítéséhez feltétlenül és kizárólag a mellékelt vagy a gyártó által megadott eredeti tartozékot használja > lásd fejezet 8!
- Ellenőrizze a rögzítési pontokat minden szállítás előtt és rendszeres időközönként!

Ez a szállítórendszer moduláris készülékrendszerek felfogására méretezett. Kiegészítő opciók felszerelésével max. két rendszerkomponens (pl. áramforrás és hűtőmodul vagy azonos kivitelű modul) szerelhető fel a szállítóocsira (lásd a megfelelő átszerelési utasítást).

5.6 Védőgázpalack rögzítője

FIGYELMEZTETÉS



A védőgázpalackok helytelen kezelése által okozott sérülésveszély!

A védőgázpalackok nem szabályos vagy elégtelen rögzítése súlyos sérülést okozhat!

- A maximális védőgázpalack méretet vegye figyelembe > lásd fejezet 7!
- Tartsa be a gázgyártók és a nyomógázra vonatkozó rendelet utasításait!
- A palackrögzítésnek két feszítőhevederrel kell történnie!
- A biztosítóelemeknek szorosan kell a palackon illeszkedniük.
- A palack szelepén nem történhet rögzítés!
- Kerülje a védőgázpalack felmelegedését!

- Nyissa ki a feszítőheveder feszítőretesztét.
- Állítsa a védőgázpalackot a védőgázpalack tartójába.
- Biztosítsa a védőgázpalackot a feszítőhevederrel (ügyeljen a feszítőhevederek stabil, szoros elhelyezkedésére!).

5.7 A szállítókocsi használata

⚠ FIGYELMEZTETÉS

Balesetveszély a nem daruzható készülékek meg nem engedett szállítása miatt! A készülék daruzása és felfüggesztése nem megengedett! A készülék leeshet és személyi sérüléseket okozhat! A fogantyúk, hevederek vagy tartók kizárólag csak kézzel történő szállításhoz alkalmasak!

- A készülék nem alkalmas daruzáshoz vagy felfüggesztéshez!

⚠ VIGYÁZAT

A szakszerűtlenül rögzített készülékek balesetveszélyesek! A szállítókocsit a készüléksorozatnak megfelelően hozzá kell illeszteni a készülékek rögzítőjéhez. Illesztés nélküli szállítókocsinál a szállított készülék megbillenhet, és személyi sérülést okozhat!

- Átszerelés után és bármilyen szállítás előtt ellenőrizze az összes rögzítési pont szoros illeszkedését!

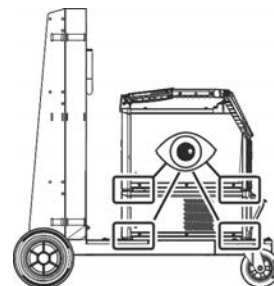

Balesetveszély az ellátóvezetékek miatt!

A szállítás közben a le nem választott ellátóvezetékek (hálózati vezetékek, vezérlővezetékek stb.) veszélyeket, mint pl. a csatlakoztatott készülékek felborulása és személyi sérülések okozhatnak!

- Válassza le az ellátóvezetéket a szállítás előtt!



Ábra 5-6

6 Karbantartás, ápolás és hulladékkezelés

A hegesztőgép javítását és karbantartását csak olyan szakember végezheti, aki erre megfelelő kiképzéssel rendelkezik. Ha arra jogosulatlan személy végez javítást vagy karbantartást a gépen, akkor az a garanciális jogok megvonásával jár. Bármilyen probléma esetén forduljon ahhoz a szakkereskedőhöz, akitől a gépet vásárolta! Garanciális javítás vagy csere csak azon a szakkereskedőn keresztül lehetséges, akitől a gépet vásárolta. A gép javítása során csak eredeti alkatrészeket építsen be! Alkatrészek rendelésekor a következő adatokat kérjük megadni: gép típusa, gyártási- és cikkszama, alkatrész megnevezése és cikkszama.

Jelen készülék a megadott környezeti feltételek és normál munkafeltételek mellett messzemenően karbantartásmentes és minimális ápolást igényel.

A szennyezett készülék miatt az élettartam és a bekapcsolási idő csökken. A tisztítási intervallumokat alapvetően a környezeti feltételek és a készülék ehhez kapcsolódó elszennyeződése határozzák meg (mindazonáltal legalább félévente).

6.1 Karbantartási munkák, időközök

6.1.1 Napi karbantartási munkák

- Gázpalack rögzítőelemei
- Egyebek, általános állapot
- A mozgó részeket tisztán tartani.
- Kerekek és azok biztonsági elemei
- A készülék mozgatásához szükséges elemek (heveder, emelőszem, fogantyú)

6.1.2 Havonta elvégzendő karbantartási munkák

- A csavarkötéseket utánhúzni.
 - Ellenőrizni, hogy a csapágyak nem sérültek-e.
 - Rendszeres időközönként ellenőrizni a készüléket, hogy nincs-e rajta valamilyen meghibásodás.
- Tisztítsa meg a felületeket és az üveget nedves kendővel (ne használjon agresszív tisztítószerrel)!

6.2 Elhasználódott készülékek ártalmatlanítása



Szakszerű ártalmatlanítás!

A készülék értékes nyersanyagokat tartalmaz, amelyek újrahasznosíthatók.

- **Ne ártalmatlanítsa a háztartási hulladékkal!**
- **Vegye figyelembe a hatósági ártalmatlanítási előírásokat!**

7 Műszaki adatok

7.1 Trolley 54

A megadott teljesítményadatok és a garancia csak eredeti kopó- és fogyóalkatrészek használata esetén érvényesek!

| | |
|-------------------------------|--|
| max. Magasság (Gázpalack) | 1185 mm 46.7 inch |
| max. Átmérő (Gázpalack) | 229 mm 9 inch |
| Töltési mennyiség (Gázpalack) | 10 l - 33 l 2.6 gal - 8.7 gal |
| max. Töltőnyomás (Gázpalack) | 200 bar 20 MPa |
| Méret (l x b x h) | 1001 x 527 x 932 mm 39.4 x 21.1 x 36.7 inch |
| Súly | 21,2 kg 47.0 lb |

8 Kiegészítők

Teljesítményfüggő rendszerkomponensek (pl. hegesztőpisztoly, testkábel, elektródafogó vagy közbenső kábelköteg) a területileg illetékes EWM-képviselőtől rendelhetők.

8.1 Általános kiegészítők

| Típus | Megnevezés | Cikkszám |
|-------------------------|--|------------------|
| ON TA TR.21 | Kereszttartó a hegesztőgép vagy a huzalelőtoló készülék felfogásához | 092-004390-00000 |
| ON TG.11 MS TR.20/21 | Szerelőkészlet a szállítókocsira történő rögzítéshez | 092-004391-00000 |
| ON TG.03/04 MS TR.20/21 | Szerelőkészlet a szállítókocsira történő rögzítéshez | 092-004392-00000 |
| ON TG.01 MS TR.20/21 | Szerelőkészlet a szállítókocsira történő rögzítéshez | 092-004395-00000 |
| ON TG.02 MS TR.20/21 | Szerelőkészlet a szállítókocsira történő rögzítéshez | 092-004418-00000 |

9 Melléklet**9.1 Viszonteladó keresése**

Sales & service partners
www.ewm-group.com/en/specialist-dealers



"More than 400 EWM sales partners worldwide"