



TR

Harici ölçüm ünitesidir

EMU Base

099-008842-EW515

Ek sistem belgelerini dikkate alın!

26.08.2021

**Register now
and benefit!
Jetzt Registrieren
und Profitieren!**

www.ewm-group.com



Genel Bilgiler

⚠ UYARI



Kullanma kılavuzunu okuyun!

Kullanma kılavuzu, ürünlerin güvenli kullanımı konusunda bilgi verir.

- Tüm sistem bileşenlerinin kullanma kılavuzunu ve özellikle güvenlik uyarılarını ve ikazları okuyun ve izleyin!
- Kaza önleme talimatlarını ve ülkelere özel şartları dikkate alın!
- Kullanma kılavuzu, makinenin kullanıldığı yerde erişilebilir bir noktada bulundurulmalıdır.
- Makinenin üstünde bulunan güvenlik uyarı ve ikaz levhaları, oluşabilecek tehlikeler hakkında bilgi verir.
Bu levhalar her zaman görülebilir ve okunabilir durumda olmalıdır.
- Bu makine, en son teknolojiler ile güncel kurallara ve standartlara uygun olarak üretilmiştir ve sadece eğitimli uzman personel tarafından işletilebilir, bakım görebilir ve onarılabilir.
- Makine tekniğinin gelişmesi nedeniyle teknik değişiklikler farklı kaynak tutumlarına yol açabilir.

Kurulum, işletmeye alma, işletim, kullanım yerindeki özellikler ve kullanım amacı ile ilgili sorularınız varsa yetkili satıcınıza ya da +49 2680 181-0 numaralı telefondan müşteri hizmetlerimize başvurun.

Yetkili satıcıların listesini www.ewm-group.com/en/specialist-dealers adresinde bulabilirsiniz

Bu sistemin çalıştırılması ile ilgili sorumluluk, yalnızca sistemin fonksiyonu ile sınırlıdır. Hiçbir şekilde başka bir sorumluluk kabul edilmez. Bu sorumluluk muafiyeti tesis ilk kez çalıştırıldığında kullanıcı tarafından kabul edilmiş olur.

Bu kullanım talimatlarının yerine getirilip getirilmediği ve aygıtın kurulum, çalıştırma, kullanım ve bakım işlemleriyle ilgili koşullar ve yöntemler üretici tarafından kontrol edilemez.

Kurulumun usulüne uygun olarak yapılmaması, hasara yol açabilir ve bunun sonucunda insanlar için tehlike oluşturabilir. Bu nedenle, hatalı kurulum, usulüne uygun olmayan çalıştırma, yanlış kullanım ve bakım sonucunda veya bunlarla herhangi bir şekilde ilgili olarak ortaya çıkan kayıp, hasar veya masraflar için hiçbir sorumluluk kabul etmiyoruz.

© EWM AG

Dr. Günter-Henle-Straße 8
56271 Mündersbach Almanya
Tel.: +49 2680 181-0, Faks: -244
E-posta: info@ewm-group.com
www.ewm-group.com

Bu belgenin telif hakkı üreticide kalır.

Kısmen de olsa çoğaltılması için mutlaka yazılı izin gereklidir.

Bu dokümanın içeriği itinayla araştırıldı, kontrol edildi ve düzenlendi, yine de değişiklik, yazım hatası ve hata yapma hakkı saklıdır.

Veri güvenliği

Kullanıcı, fabrika ayarına yapılan tüm değişikliklerin verilerini yedeklemekten sorumludur. Silinen kişisel ayarların sorumluluğu kullanıcıya aittir. Bundan üretici sorumlu değildir.

1 İçindekiler

1 İçindekiler	3
2 Güvenliğiniz için	4
2.1 Bu kullanma kılavuzunun kullanımı hakkında uyarılar.....	4
2.2 Sembol açıklaması.....	5
2.3 Güvenlik talimatları.....	6
2.4 Taşıma ve kurulum.....	9
3 Amaca uygun kullanım	11
3.1 Uygulama alanı.....	11
3.2 Geçerli olan diğer belgeler.....	11
3.2.1 Garanti.....	11
3.2.2 Uygunluk beyanı.....	11
3.2.3 Servis belgeleri (yedek parçalar ve devre şemaları).....	11
3.2.4 Kalibrasyon / Doğrulama.....	11
4 Cihaz açıklaması - Hızlı genel bakış	12
4.1 Önden görünüm.....	12
4.2 Arkadan görünüm.....	13
4.3 Bağlantı şeması.....	14
4.3.1 MIG/MAG kaynağı.....	14
4.3.1.1 Lejant.....	14
4.3.2 TIG kaynağı/örtülü elektrod kaynağı.....	15
4.3.2.1 Lejant.....	15
5 Yapı ve İşlev	16
5.1 Taşıma ve kurulum.....	16
5.1.1 Ortam koşulları.....	16
5.1.2 Cihaz soğutması.....	16
5.1.3 İşlem parçası kontrolü, genel.....	17
5.1.4 Kaynak akımı hatlarının döşenmesi ile ilgili uyarılar.....	17
5.1.5 Parazitli kaynak akımları.....	19
5.1.6 Şebeke bağlantısı.....	20
5.1.6.1 Şebeke türü.....	20
5.1.7 Kaynak bilgisi göstergesi.....	20
5.2 MIG/MAG kaynağı.....	21
5.2.1 Harici ölçüm ünitesi bağlantısı.....	21
5.2.2 İşlem parçası kontrol bağlantısı.....	22
5.3 TIG kaynağı/örtülü elektrod kaynağı.....	23
5.3.1 Harici ölçüm ünitesi bağlantısı.....	23
5.3.2 İşlem parçası kontrol bağlantısı.....	24
6 Tamir, bakım ve tasfiye	25
6.1 Genel.....	25
6.1.1 Temizleme.....	25
6.1.2 Kir filtresi.....	25
6.2 Bakım çalışmaları, aralıklar.....	26
6.2.1 Günlük Bakım İşleri.....	26
6.2.2 Aylık bakım çalışmaları.....	26
6.2.3 Yıllık kontroller (işletme esnasında inceleme ve kontrol).....	26
6.3 Makineyi tasfiye etme.....	27
7 Arıza gidermek	28
7.1 Arıza giderme için kontrol listesi.....	28
8 Teknik veriler	29
8.1 EMU Base.....	29
9 Servis belgeleri	30
9.1 Devre diyagramları.....	30
10 Ek	31
10.1 Bayi bulma.....	31

2 Güvenliğiniz için

2.1 Bu kullanma kılavuzunun kullanımı hakkında uyarılar

TEHLİKE

Doğrudan beklenen ağır bir yaralanmayı ya da ölümü engellemek için tam olarak uyulması gereken çalışma ya da işletme yöntemleri.

- Güvenlik uyarısı, başlığında genel bir uyarı simgesi ile "TEHLİKE" sinyal sözcüğünü içeriyor.
- Ayrıca tehlike, sayfa kenarındaki bir piktogramla vurgulanır.

UYARI

Olası ağır bir yaralanmayı ya da ölümü engellemek için tam olarak uyulması gereken çalışma ya da işletme yöntemleri.

- Güvenlik uyarısı, başlığında genel bir uyarı simgesi ile "UYARI" sinyal sözcüğünü içeriyor.
- Ayrıca tehlike, sayfa kenarındaki bir piktogramla vurgulanır.

DİKKAT

Kişilerin tehlikeye atılmasını ve olası hafif yaralanmaları önlemek üzere eksiksiz uyulması gereken çalışma ve işletim yöntemleri.

- Güvenlik bilgisinin başlığında "DİKKAT" kelimesi ile birlikte genel bir uyarı sembolü de bulunur.
- Tehlike, sayfa kenarında bulunan bir piktogram ile vurgulanır.

























Maddi zararları veya cihazın hasar görmesini önlemek için kullanıcının dikkate alması gereken teknik özelliklerdir.

Belirli bir durumda ne yapılacağını adım adım gösteren kullanım talimatları ve listelerini, dikkat çekme noktasından tanıyabilirsiniz, örneğin:

- Kaynak akımı hattının yuvasını ilgili nesneye takın ve kilitleyin.

2.2 Sembol açıklaması

Sembol	Açıklama	Sembol	Açıklama
	Teknik özelliklere dikkat edin		Basın ve bırakın (dokunun/tıklayın)
	Makineyi kapatın		Serbest bırakın
	Makineyi çalıştırın		Basın ve basılı tutun
	hatalı/geçersiz		Değiştirin
	doğru/geçersiz		Döndürün
	Giriş		Sayı değeri/ayarlanabilir
	Gezinme		Sinyal ışığı yeşil yanar
	Çıkış		Sinyal ışığı yeşil yanıp söner
	Zaman göstergesi (Örnek: 4s bekleyin/basın)		Sinyal ışığı kırmızı yanar
	Menü görüntülemeye kesinti (başka ayar olanakları mevcut)		Sinyal ışığı kırmızı yanıp söner
	Alet gerekmiyor/kullanmayın		
	Alet gerekli/kullanın		

2.3 Güvenlik talimatları

⚠ UYARI



**Güvenlik uyarıları dikkate alınmadığında kaza tehlikesi!
Güvenlik uyarılarının dikkate alınmaması ölüm tehlikesine yol açabilir!**

- Bu talimattaki güvenlik uyarılarını dikkatle okuyun!
- Kaza önleme talimatlarını ve ülkelere özel şartları dikkate alın!
- Çalışma sahasındaki kişileri kurallara uymaları konusunda uyarın!



Elektrik gerilimi nedeniyle yaralanma tehlikesi!

Elektrik gerilimi, temas edilmesi durumunda hayati tehlike oluşturan elektrik çarpmalarına ve yanmalara yol açabilir. Düşük gerilimlere temas edilmesi durumunda da kazaya neden olabilecek şok yaşanabilir.

- Kaynak akım soketi, çubuk, tungsten veya tel elektrod gibi gerilim taşıyan parçalara doğrudan dokunmayın!
- Kaynak torçlarını ve/veya elektrod penselerini her zaman izole edilmiş şekilde saklayın!
- Kişisel koruyucu giysilerinizi eksiksiz olarak giyin (yapılan çalışmaya bağlı olarak)!
- Makine yalnızca uzman personel tarafından açılmalıdır!
- Makinenin donmuş boruları çözmek için kullanılması yasaktır!



Birden fazla güç kaynağı birlikte kullanıldığında tehlike!

Birden fazla akım kaynağı paralel veya seri birlikte kullanılacaksa, bu sadece bir uzman tarafından IEC 60974-9 "Kuruluma ve işletim" standardı ve kaza önleme talimatları BGV D1 (eskiden VBG 15) veya ülkelere özel şartlar uyarınca gerçekleşmelidir!

Tertibatlar ark kaynağı çalışmaları için ancak kontrol edildikten sonra kullanılmalıdır, bu şekilde izin verilen boşta çalışma geriliminin aşılmaması sağlanmalıdır.

- Makine bağlantısı yalnızca bir uzman tarafından yapılmalıdır!
- Münferit güç kaynakları devre dışı bırakıldığında tüm şebeke ve kaynak akımı hatları güvenli bir şekilde genel kaynak sisteminden ayrılmalıdır. (geri gerilimler nedeniyle tehlike!)
- Kutup değiştirici anahtarlı kaynak makineleri (PWS-serisi) veya alternatif akım kaynağı makineleri (AC) birlikte devreye alınmamalı, çünkü basit bir yanlış kullanım sonucunda kaynak gerilimleri izin verilmeyen bir şekilde toplanabilir.



Işıma veya aşırı ısı nedeniyle yaralanma riski!

Ark ışıması ciltte ve gözlerde hasarlara neden olur.

Sıcak iş parçaları ve kıvılcımlarla temas, yanmalara neden olur.

- Koruyucu kaynak paneli veya yeterli bir koruma seviyesine sahip olan kaynak başlığı kullanın (uygulamaya bağlı olarak)!
- İlgili ülkenin yürürlükteki gerekliliklerine uygun olan kuru koruyucu kıyafetleri (örneğin koruyucu kaynak paneli, eldiven ve benzeri) kullanın!
- İşleme dahil olmayan kişileri koruyucu perde veya ilgili koruyucu duvar ile ışıma ve körelme tehlikesine karşı koruyun!

⚠ UYARI**Uygun olmayan giyimden kaynaklanan yaralanma tehlikesi!**

Işınlar, ısı ve elektrik gerilimi, ark kaynağı yapılırken ortadan kaldırılamayan tehlike kaynaklarıdır. Kullanıcı, kişisel koruyucu donanımını (KKD) eksiksiz olarak kullanmalıdır. Kullanılacak koruyucu donanım, aşağıdaki risklere karşı koruma sağlamalıdır:

- Sağlığa zararlı maddelere ve karışımlara (dumanlar ve buharlar) karşı solunum koruma ekipmanı kullanılmalıdır veya uygun önlemler (havalandırma vs.) alınmalıdır.
- İyonlaştırılmış radyasyona (kızılötesi ve morötesi ışınlar) ve ısıya karşı gerekli korumayı sağlayan kaynak kaskı takılmalıdır.
- Sıcak ortamlara (100 °C veya daha yüksek sıcaklıklara karşı koruyabilecek nitelikte), elektrik çarpmalarına (ör. gerilim altında bulunan parçalardan kaynaklanan) karşı kuru kaynakçı giysileri (ayakkabı, eldiven ve diğer koruyucu giysiler) kullanılmalıdır.
- Zararlı gürültülere karşı kulak koruması kullanılmalıdır.

**Patlama tehlikesi!**

Kapalı kaplarda bulunan ve görünürde zararsız olan maddeler ısınma dolayısıyla aşırı basınç oluşmasına neden olabilirler.

- Yanıcı ve patlayıcı sıvılar içeren tanklar çalışma alanından uzak tutulmalıdır!
- Patlayıcı sıvıları, tozları veya gazların kaynak veya kesme işleminden dolayı ısınmasını engelleyin!

**Yangın tehlikesi!**

Kaynak işlemi esnasında oluşan yüksek ısılar, sıçrayan kıvılcıklar, akkor parçalar ve sıcak cüruflar nedeniyle alev oluşabilir.

- Çalışma alanındaki alev kaynaklarına dikkat edin!
- Kibrit veya çakmak gibi kolay alev alan cisimleri yanınızda bulundurmayın.
- Çalışma alanında uygun söndürme ekipmanlarını hazır bulundurun!
- Kaynak işlemine başlamadan önce, üzerinde çalışılan parçanın üzerindeki yanabilir artıkları iyice temizleyin.
- Kaynak yapılmış parçaların işlemlerine parçalar soğuduktan sonra devam edin. Yanabilir malzemeler ile temasta bulunmalarını engelleyin!

⚠ DİKKAT

**Duman ve gazlar!**

Duman ve gazlar nefes darlığına ve zehirlenmeye yol açabilir! Ayrıca çözücü maddelerin dumanları (klorlandırılmış hidrokarbon) ark kaynağının ultraviyole ışınması nedeniyle zehirli fosgene dönüşebilir!

- Yeterli temiz hava sağlayın!
- Çözücü maddelerin dumanlarını ark kaynağının ışınma alanından uzak tutun!
- Gerekli durumlarda uygun bir solunum maskesi kullanın!

**Gürültü kirliliği!**

70 dBA'nın üzerindeki gürültü, işitme duyusuna kalıcı zarar verebilir!

- Uygun işitme koruması kullanın!
- Çalışma alanında bulunan kişilerin uygun işitme koruması takması gerekir!



IEC 60974-10 standardına göre kaynak makineleri elektromanyetik tolerans açısından iki sınıfa ayrılmıştır (EMU sınıfını teknik verilerde bulabilirsiniz) > bkz. Bölüm 8:



A Sınıfı makineler kamusal alçak gerilim besleme şebekelerinden elektrik enerjisinin elde edildiği konut alanlarında kullanılamaz. Elektromanyetik tolerans A Sınıfı makineler için güvence altına alındığında, bu alanlarda güçlükler söz konusu olabileceği gibi hatlara bağlı arızaların yanında ışınma kaynaklı arızalar da söz konusu olabilir.



B Sınıfı makineler sanayi ve konut alanlarında, kamusal alçak gerilim-besleme şebekesine bağlı olan konut alanları da dahil olmak üzere, istenilen EMU gerekliliklerini karşılamaktadır.

Kurulum ve işletim

Ark kaynağı makinelerinin işletiminde tüm kaynak makineleri standardın gerektirdiği emisyon sınır değerlerine uyduğu halde bazı durumlarda elektromanyetik arızalar meydana gelebilir. Kaynak işleminden kaynaklanan arızalardan kullanıcı sorumludur.

Ortamdaki olası elektromanyetik sorunların **değerlendirilmesi için** kullanıcının aşağıdaki hususları dikkate alması gerekmektedir: (ayrıca bakınız EN 60974-10 Ek A)

- Şebeke, kontrol, sinyal ve telekomünikasyon hatları
- Radyo ve televizyon cihazları
- Bilgisayarlar ve diğer kontrol tesisatları
- Emniyet tertibatları
- Yakın çevrede bulunan kişilerin sağlığı, özellikle de kalp pili ve işitme cihazı kullanan kişilerin sağlığı
- Kalibrasyon ve ölçüm tertibatları
- Çevrede bulunan diğer tertibatların arıza dayanımı
- Kaynak işlemlerinin yerine getirilmesi gereken çalışma saatleri

Yayılmış arızaların azaltılması ile ilgili öneriler

- Şebeke bağlantısı, ör. ek şebeke filtresi veya metal borular ile muhafaza
- Ark kaynak sisteminin bakımı
- Kaynak kutupları mümkün olduğunca kısa ve birbirine yakın olmalı ve yerden yürütülmelidir
- Potansiyel eşitleme
- İş parçasının topraklanması. İş parçasının doğrudan topraklanmasının mümkün olmadığı durumlarda bağlantının uygun kondansatörler ile gerçekleştirilmesi gerekmektedir.
- Çevrede bulunan diğer tertibatların veya tüm kaynak tertibatının muhafaza edilmesi

**Elektromanyetik alanlar!**

Akım kaynağı elektrik veya elektromanyetik alanların oluşmasına neden olabilir, bu alanlar EDV-, CNC-cihazları, telekomünikasyon hatları, ağ-, sinyal hatları ve kalp ritim düzenleyicileri gibi cihazların fonksiyonları üzerinde olumsuz etkiler yaratabilir.



- Bakım talimatlarına uyunuz > bkz. Bölüm 6.2!

- Kaynak hatlarını tamamen çözün!
- İşimaya karşı hassas olan cihazları veya donanımları uygun bir biçimde yalıtın!
- Kalp ritim düzenleyicilerinin fonksiyonları olumsuz olarak etkilenebilir (Gerekli görüldüğünde bir hekim tavsiyesi alınmalı).

⚠ DİKKAT**Kullanıcının yükümlülükleri!****Makineyi çalıştırmak için ilgili ulusal yönergelere ve yasalara uyulmalıdır!**

- Çalışırken işçilerin sağlık korumasını ve güvenliğini arttırmak için önlemler alma ile ilgili çerçeve yönergenin (89/391/EWG) ve buna ait özel yönergelerin ulusal uygulaması.
- Özellikle işçiler tarafından çalışırken iş araçlarının kullanımında güvenlik ve sağlık koruması hakkında asgari kurallar ile ilgili yönerge (89/655/EWG).
- İlgili ülkenin iş güvenliği ve kaza önleme kuralları.
- Makinenin IEC 60974 uyarınca kurulması ve çalıştırılması-9.
- Kullanıcı düzenli aralıklarla güvenlik bilincine uygun çalışma ile ilgili eğitilmelidir.
- Makinenin IEC 60974 uyarınca düzenli kontrolü-4.

**Yabancı bileşenlerden kaynaklanan cihaz hasarlarında üretici garantisi ortadan kalkar!**

- **Yalnızca teslimat programımızda bulunan sistem bileşenleri ve seçenekler (akım kaynakları, kaynak torçları, elektrot tutucular, uzaktan ayarlayıcı, yedek ve aşınan parçalar vs.) kullanın!**
- **Aksesuar bileşenlerini yalnızca akım kaynağı kapalıyken bağlantı yuvasına takın ve kilitleyin!**

Kamusal besleme şebekesine bağlantı ile ilgili gereklilikler

Yüksek performans makineleri besleme şebekesinden çektikleri elektrik nedeniyle şebeke kalitesini etkileyebilirler. Bu neden bazı makine tipleri için bağlantı sınırlamaları veya mümkün olan azami performans empedansı veya kamusal şebeke ile olan arayüzde gerekli olan asgari besleme kapasitesi ile ilgili gereklilikler (ortak arayüz noktası PCC) geçerli kılınabilir ancak bu işlem için de makinelerin teknik verilerinin dikkate alınması gerekmektedir. Böyle bir durumda besleme şebekesinin işletmecisi ile görüşerek makinenin şebekeye bağlanıp bağlanamayacağını tespit edilmesi makinenin işletmecisinin veya kullanıcısının sorumluluğu altındadır.

2.4 Taşıma ve kurulum

⚠ UYARI**Koruyucu gaz tüplerinin hatalı kullanımından kaynaklanan yaralanma tehlikesi!****Koruyucu gaz tüplerinin hatalı kullanımı ve yetersiz bir şekilde sabitlenmesi, ağır yaralanmalara neden olabilir!**

- Gaz üreticilerinin ve basınçlı gaz yönetmeliğinin talimatlarına uygun hareket edin!
- Koruyucu gaz tüpünün valfine herhangi bir sabitleme elemanı monte edilmemelidir!
- Koruyucu gaz tüpünün ısınmasını engelleyin!

⚠ DİKKAT



Besleme hatlarından kaynaklanan kaza tehlikesi!

Nakil sırasında bağlantısı kesilmeyen besleme hatları (elektrik hatları, kumanda hatları vs.), tehlikelere ve kazalara (ör. bağlı cihazların devrilmesi ve insanların zarar görmesi) yol açabilir!

- Nakliye öncesinde besleme hatlarının bağlantılarını kesin!



Devrilme tehlikesi!

İnşaat ve kurulum esnasında makine devrilebilir, insanlar yaralanabilir veya zarar görebilir. Devrilme emniyeti 10°'lik bir açıya kadar (IEC 60974-1'e uygun olarak) temin edilmiştir.

- Makineyi düz, sağlam bir zemin üzerinde kurun veya taşıyın!
- Aksasuarları uygun malzemeler ile emniyete alın!



Yanlış döşenen hatlar nedeniyle kaza tehlikesi!

Doğru döşenmeyen hatlar (şebeke, kumanda, kaynak hatları veya ara hortum paketleri) takılıp düşmenize yol açabilir.

- Besleme hatları zemine düz döşenmelidir (ilmek oluşumu önlenmelidir).
- Yaya ve taşıma yollarına döşeme önlenmelidir.



Isınan soğutma sıvısı ve bağlantıları nedeniyle yaralanma tehlikesi!

Kullanılan soğutma sıvısı ve bağlantıları / bağlantı noktaları işletim sırasında çok ısınabilir (su soğutmalı model). Soğutma maddesi devresi açılırken dışarı çıkan soğutma maddesi, yanıklara yol açabilir.

- Soğutma maddesi devresini yalnızca güç kaynağı ve soğutma cihazı kapalıyken açın!
- Öngörülen koruyucu ekipmanları kullanın (koruyucu eldiven)!
- Hortum hatlarının açık bağlantılarını uygun tıplarla kapatın.



Makineler dik konumda çalıştırılmak üzere tasarlanmıştır!

İzin verilmeyen konumlarda çalıştırmak makine arızalarına neden olabilir.

- **Taşıma ve çalıştırma işlemleri sadece dik konumda gerçekleştirilmelidir!**



Usule aykırı bağlantı nedeniyle ek donanım bileşenleri ve elektrik kaynağı hasar görebilir!

- **Ek donanım bileşenlerini yalnızca kaynak makinesi kapalıyken ilgili bağlantı yuvasına takın ve kilitleyin.**
- **Ayrıntılı bilgileri ilgili ek donanım bileşeninin kullanma kılavuzunda bulabilirsiniz!**
- **Ek donanım bileşenleri akım kaynağı açıldıktan sonra otomatik olarak tanınır.**



Toz koruma kapakları bağlantı yuvalarını ve dolayısıyla cihazı kirden ve cihaz hasarlarından korur.

- **Bağlantıda hiçbir ek donanım bileşeni çalıştırılmıyorsa, toz koruma kapağı takılı olmalıdır.**
- **Arıza ya da kayıp durumunda toz koruma kapağının yerine yenisi konmalıdır!**

3 Amaca uygun kullanım

⚠ UYARI



Amaca uygun olmayan kullanımdan kaynaklanan tehlikeler!

Bu cihaz, sanayi ve esnafın kullanımına yönelik olarak en son teknolojiler ile güncel kurallara ve standartlara uygun olarak üretilmiştir. Bu cihaz, sadece tip levhasında belirtilen kaynak yöntemleri için öngörülmüştür. Bu cihaz, amacına uygun olarak kullanılmaması durumunda kişiler, hayvanlar ve eşyalar için tehlike arz edebilir. Uygunsuz kullanımdan kaynaklanan hiçbir zarar için sorumluluk kabul edilmez!

- Cihaz, yalnızca amacına uygun olarak ve eğitimli uzman personel tarafından kullanılmalıdır!
- Cihaz üzerinde uygunsuz değişiklikler veya yapısal modifikasyonlar yapılmamalıdır!

3.1 Uygulama alanı

7 kutuplu, dijital arayüz bulunmayan kaynak makinalarına bağlanan harici ölçüm ünitesi (EMU).

Aşağıdaki kaynak parametreleri toplanarak Xnet kalite yönetim yazılımıyla değerlendirilebilir: Kaynak akımı ve gerilimi, tel besleme hızı ve kaynak süresi.

3.2 Geçerli olan diğer belgeler

3.2.1 Garanti

Daha ayrıntılı bilgiler için lütfen birlikte verilen "Warranty registration" broşürüne ve www.ewm-group.com adresinde yer alan garanti, bakım ve kontrol bilgilerimize bakınız!

3.2.2 Uygunluk beyanı



Bu ürün, tasarımı ve yapı şekli itibarıyla beyanda belirtilmiş olan AB yönetmeliklerine uygundur. Uygunluk beyanının aslı, ürünle birlikte verilmiştir.

Üretici, 12 ayda bir ulusal ve uluslararası standartlar ve yönetmelikler doğrultusunda güvenlik kontrolü yapılmasını tavsiye eder.

3.2.3 Servis belgeleri (yedek parçalar ve devre şemaları)

⚠ UYARI



Hatalı tamirat ve modifikasyon yapılamaz!

**Yaralanmaları ve cihazda hasar meydana gelmesini önlemek için cihaz yalnızca eğitimli, yetkin kişiler tarafından tamir ya da modifiye edilmelidir!
İzinsiz müdahalelerde garanti ortadan kalkar!**

- Tamir gerektiğinde yetkin kişileri (eğitimli servis personeli) görevlendirin!

Devre diyagramları orijinal durumda cihazın yanında bulunmaktadır.

Yedek parçalar yetkili satıcıdan alınabilir.

3.2.4 Kalibrasyon / Doğrulama

Orijinallik sertifikası, ürünle birlikte verilmiştir. Üretici, 12 ayda bir kalibrasyon/doğrulama yapılmasını tavsiye eder.

4 Cihaz açıklaması - Hızlı genel bakış

4.1 Önden görünüm

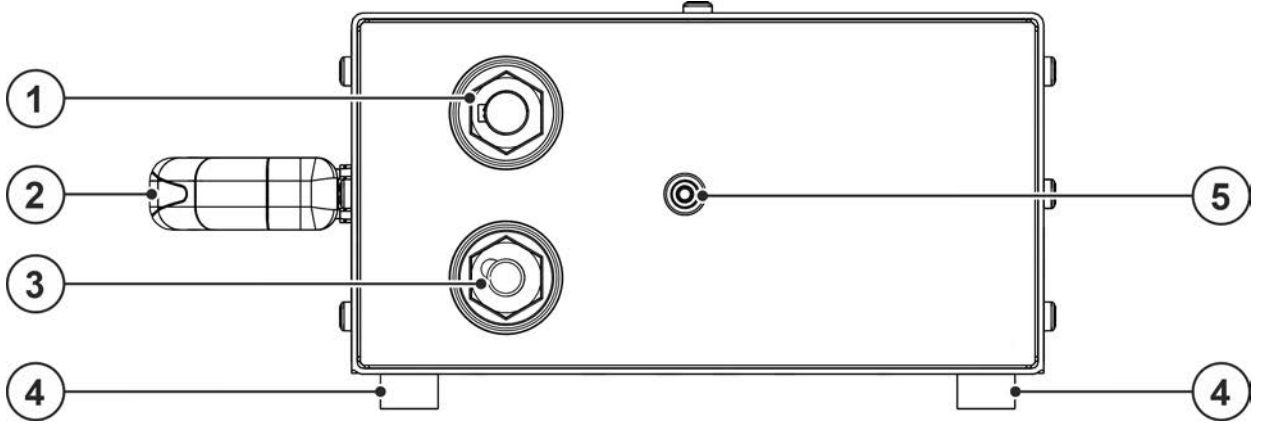



Şekil 4-1

Poz.	Sembol	Tanım
1	—	"-" kaynak akımı bağlantı soketi İş parçası ucu bağlantısı
2		Taşıma sapı
3	—	Bağlantı soketi, kaynak akımı "-" İş parçası ucu bağlantısı
4		Makine ayakları
5	+	Kutup terminali Gerilim ölçüm hattı bağlantısıdır.

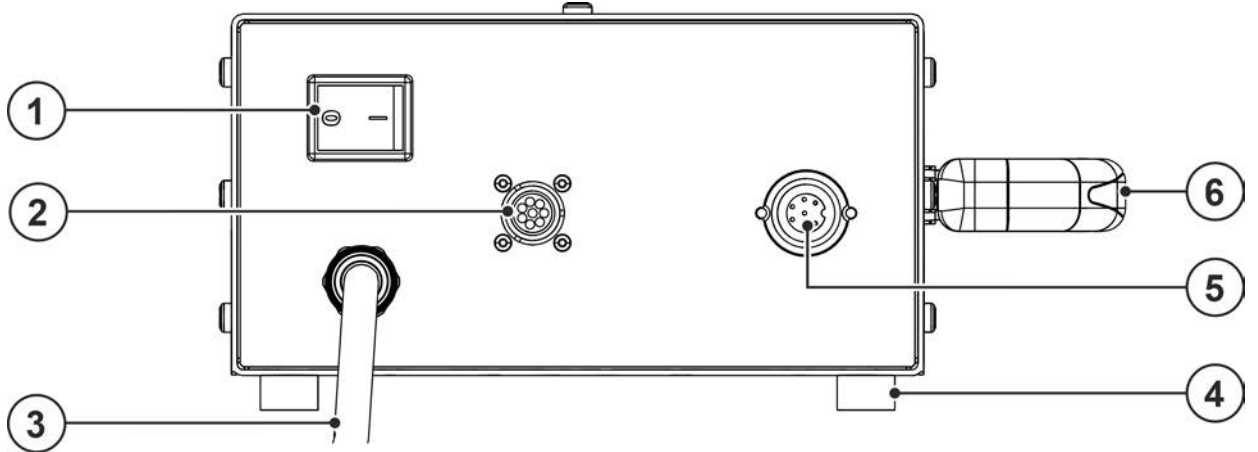
4.2 Arkadan görünüm



Şekil 4-2

Poz.	Sembol	Tanım
1		Ana şalter Makineyi açın veya kapatın.
2	 WFS	Bağlantı soketi yuvası (8 kutuplu) - opsiyonel Tel besleme hızını ölçmeye yarayan sensörün bağlantısıdır
3		Şebeke bağlantı kablosu > bkz. Bölüm 5.1.6
4		Makine ayakları
5	 digital	7 kutuplu bağlantı soketi yuvası (dijital) Ağ geçidi bağlantısı içindir.
6		Taşıma sapı

4.3 Bağlantı şeması

4.3.1 MIG/MAG kaynağı

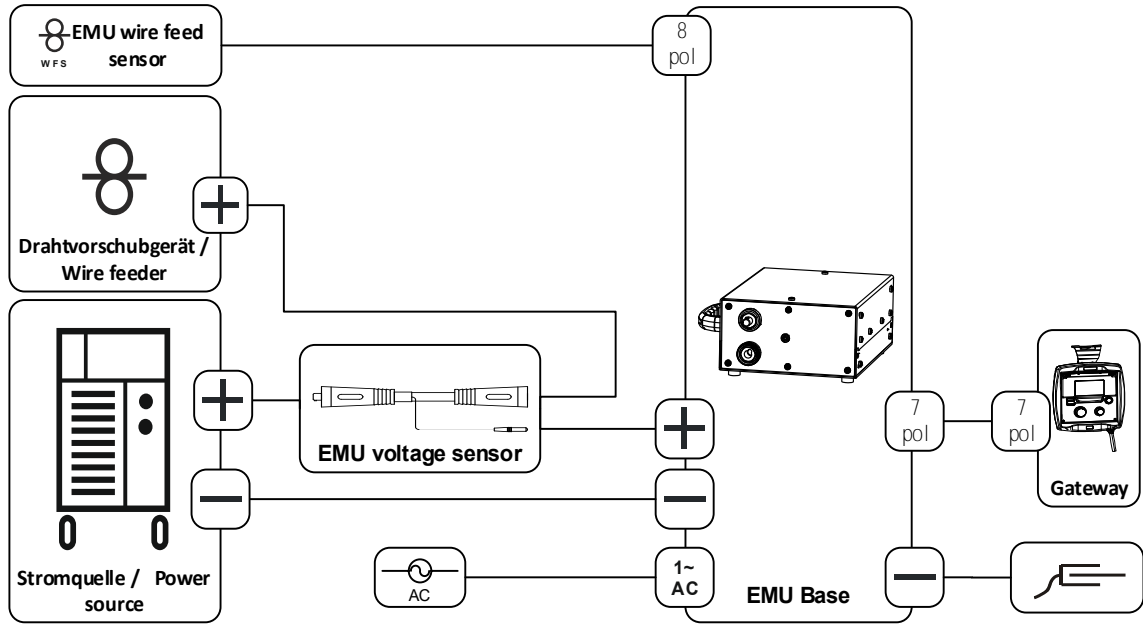

Şekil 4-3

4.3.1.1 Lejant

	Ağ geçidi bağlantısı (7 kutuplu)
	Tel besleme hızını ölçmeye yarayan sensörün bağlantısıdır (8 kutuplu)
	Kaynak akımı (potansiyel eksi, iş parçası)
	Kaynak akımı (potansiyel artı)
	Besleme gerilimi bağlantısı (1 fazlı)

4.3.2 TIG kaynağı/örtülü elektrod kaynağı

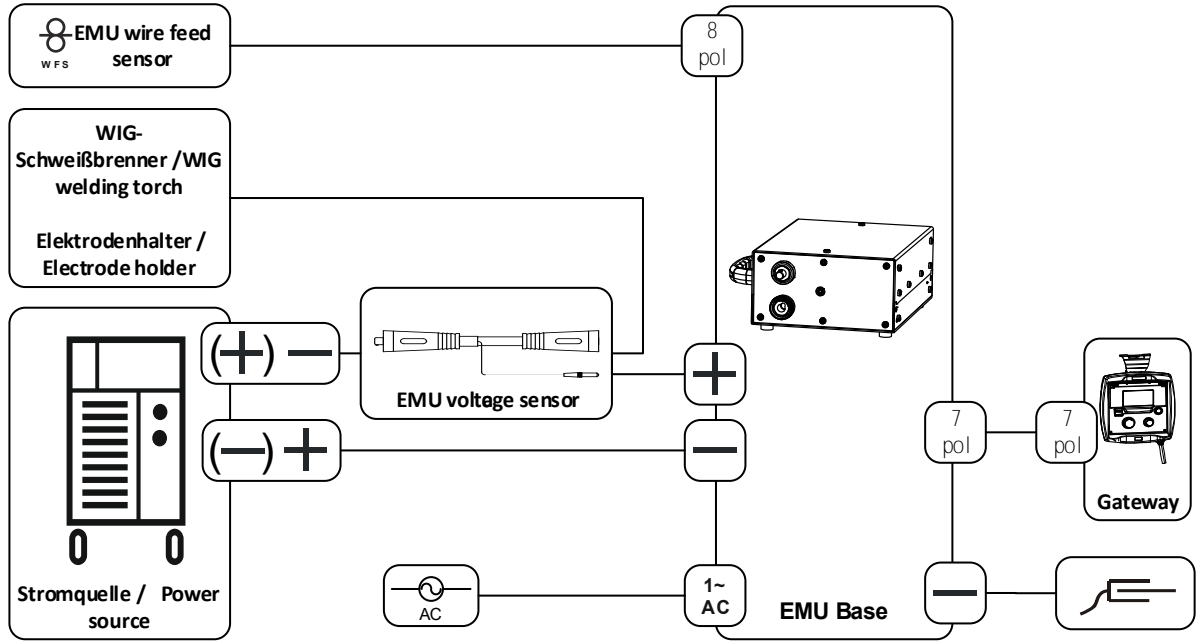

Şekil 4-4

4.3.2.1 Lejant

	Ağ geçidi bağlantısı (7 kutuplu)
	Tel besleme hızını ölçmeye yarayan sensörün bağlantısıdır (8 kutuplu)
	Kaynak akımı (potansiyel eksi, iş parçası)
	Kaynak akımı (potansiyel artı)
	Besleme gerilimi bağlantısı (1 fazlı)

5 Yapı ve İşlev

⚠ UYARI



Elektrik gerilimi nedeniyle yaralanma tehlikesi!

Akım ileten parçalara, örneğin elektrik bağlantılarına dokunmak hayati tehlikeye yol açabilir!

- Kullanım kılavuzunun ilk sayfalarındaki güvenlik açıklamalarını dikkate alın!
- Cihazın işletmeye alınması sadece güç kaynaklarının kullanımı konusunda yeterli bilgiye sahip olan kişiler tarafından gerçekleştirilebilir!
- Bağlantı ve elektrik hatlarını cihaz kapalı iken bağlayın!

Tüm sistem ve aksesuar bileşenlerine ait belgeleri okuyun ve dikkate alın!

5.1 Taşıma ve kurulum

⚠ UYARI



Vinçle taşınabilir makinelerin izinsiz taşınması kaza tehlikesi oluşturur!

Makinenin vinçle taşınması ve asılmasına izin verilmemektedir! Makine düşebilir ve kişilerin yaralanmasına neden olabilir! Kabzeler, kayışlar veya tutucular sadece elle taşıma yapmak için uygundur!

- Makine vinçle taşınmaya veya asılmaya uygun değildir!

5.1.1 Ortam koşulları



Makine sadece uygun, yeterli taşıma kapasitesine sahip ve düz bir zeminde (açık havada da IP 23'e göre) kurulabilir ve işletilebilir!

- Kaymalara karşı dayanıklı, düz bir zemin ve iş yerinin yeterli derecede aydınlatılmasını sağlayın.
- Makinenin daima güvenli bir biçimde kullanılması sağlanmalıdır.



Kirlenmelerden kaynaklanan cihaz hasarları!

Alışılmadık miktarda toz, asit, korozif gazlar ya da maddeler makineye zarar verebilir (bakım aralığına dikkat edin > bkz. Bölüm 6.2).

- Yüksek miktarda duman, buhar, yağ buharı, taşlama tozları ve korozif ortam havası engellenmelidir!

Çalışır durumda

Ortam havasının sıcaklık aralığı:

- -25 °C ila +40 °C (-13 °F ila 104 °F) [1]

Bağıl nem:

- 40 °C (104 °F) sıcaklıkta %50'ye kadar
- 20 °C (68 °F) sıcaklıkta %90'a kadar

Nakliyat ve Depolama

Kapalı alanda depolayın, ortam havası sıcaklık aralığı:

- -30 °C ila +70 °C (-22 °F ila 158 °F) [1]

Bağıl nem

- 20 °C (68 °F) sıcaklıkta %90'a kadar

[1] Ortam sıcaklığı soğutma maddesine bağlı! Torç soğutmasının soğutma maddesi sıcaklığı aralığına dikkat edin!

5.1.2 Cihaz soğutması



Yetersiz havalandırma performansın düşmesine ve makine arızalarına neden olur.

- Ortam koşullarına uyum sağlayın!
- Soğuk hava giriş ve çıkış açıklıklarını açık tutun!
- Engeller ile arada en az 0,5 m'lik bir mesafe bulunmalıdır!

5.1.3 İşlem parçası kontrolü, genel

⚠ DİKKAT



Kaynak akımının ucunun uygun şekilde bağlanmamasından kaynaklanan yanma tehlikesi!

Kilitlenmemiş kaynak akım soketleri (makine bağlantıları) veya iş parçası ayarında kirlenme (renk, korozyon) nedeniyle bu bağlantı noktaları çok ısınabilir ve doku-nulduğunda yanıklara neden olabilir!

- Kaynak akımı bağlantılarını her gün kontrol edin ve gerekirse sağa döndürerek kilitleyin.
- İş parçası bağlantı noktasını iyice temizleyin ve güvenli bir şekilde sabitleyin! İş parçasının konstrüksiyon parçalarını kaynak akımı geri hattı olarak kullanmayın!

5.1.4 Kaynak akımı hatlarının döşenmesi ile ilgili uyarılar

- Kurallara aykırı bir şekilde döşenmiş olan kaynak akımı hatları ark üzerinde arızalara (yanıp sönmelere) neden olabilir!
- HF ateşleme tertibatı (MIG/MAG) olmayan güç kaynaklarının hortum paketi ve iş parçası ucu mümkün olduğunca uzun, bitişik, paralel yönlendirilmelidir.
- HF ateşleme tertibatlı (TIG) güç kaynaklarının hortum paketini ve iş parçası ucunu uzun paralel, yakl. 20 cm'lik mesafede döşeyin, bu şekilde HF sıçramaları önlenir.
- Karşılıklı etkileşimleri önlemek için, başka güç kaynaklarının hatlarına yakl. 20 cm'lik asgari mesafeye uyun.
- Kablo uzunlukları temel olarak gerekli olandan uzun olmamalıdır. İdeal kaynak sonuçları için azami 30 m olmalıdır. (İş parçası ucu + ara hortum paketi + torç hattı).

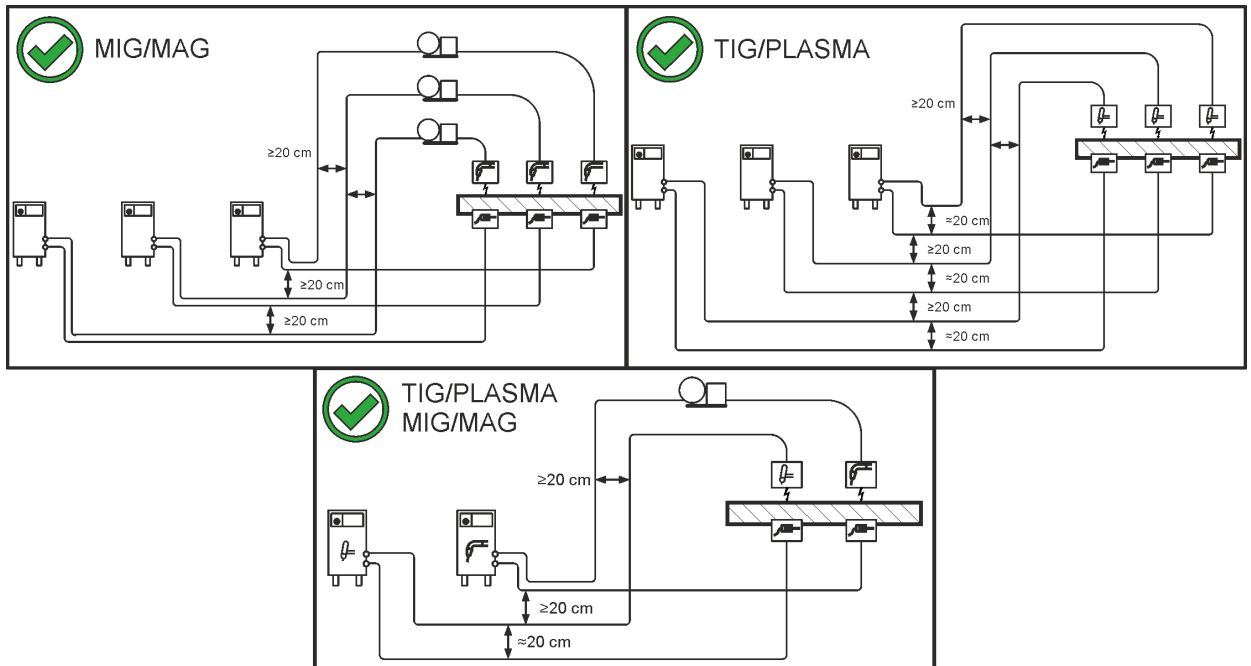

Şekil 5-1

- Her bir kaynak makinesi için iş parçasına özel olarak ayrı bir iş parçası ucu kullanın!

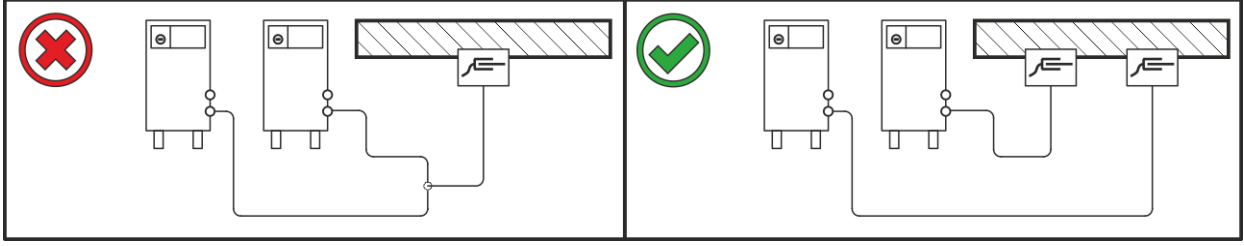

Şekil 5-2

- Kaynak akımı hatlarını, kaynak torçlarını ve ara hortum paketlerini tam olarak çözün. Düğümlerin oluşmasını engelleyin!
- Kablo uzunlukları temel olarak gerekli olandan uzun olmamalıdır.

Fazla kablo uzunlukları kıvrılarak döşenmelidir.

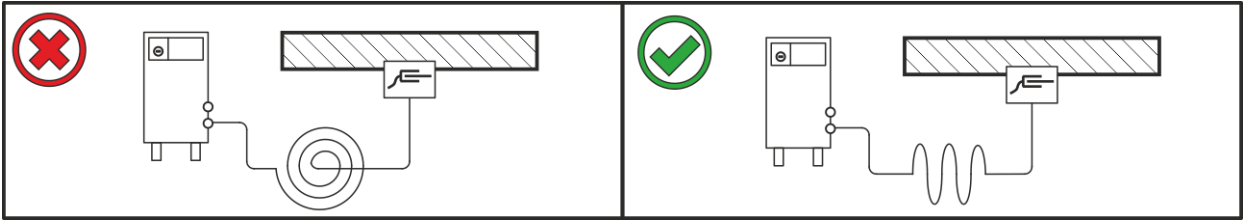

Şekil 5-3

5.1.5 Parazitli kaynak akımları

⚠ UYARI



Parazitli kaynak akımından kaynaklanan yaralanma tehlikesi!

Parazitli kaynak akımlarından dolayı koruyucu iletkenler zarar görebilir, makineler ve elektrikli tesisatları hasar görebilir, parçalar aşırı ısınabilir ve sonuç olarak yangınlar meydana gelebilir.

- Düzenli olarak tüm kaynak akımı bağlantılarının sıkı oturmasını ve elektrik açısından kusursuz bağlantısını kontrol edin.
- Güç kaynağının gövde, araba, bağlantı noktaları gibi tüm elektrik ileten bileşenlerin izole edilmiş biçimde kurulması, sabitlenmesi veya asılması gerekmektedir!
- Matkap makinesi, taşlama makinesi ve benzerleri gibi diğer tür elektrikli işletme malzemelerini izole edilmemiş bir biçimde güç kaynağı, araba veya bağlantı noktaları üzerine bırakmayın!
- Kaynak torçlarını ve elektrot penselerini kullanılmadıklarında her zaman izole edilmiş bir biçimde saklayın!

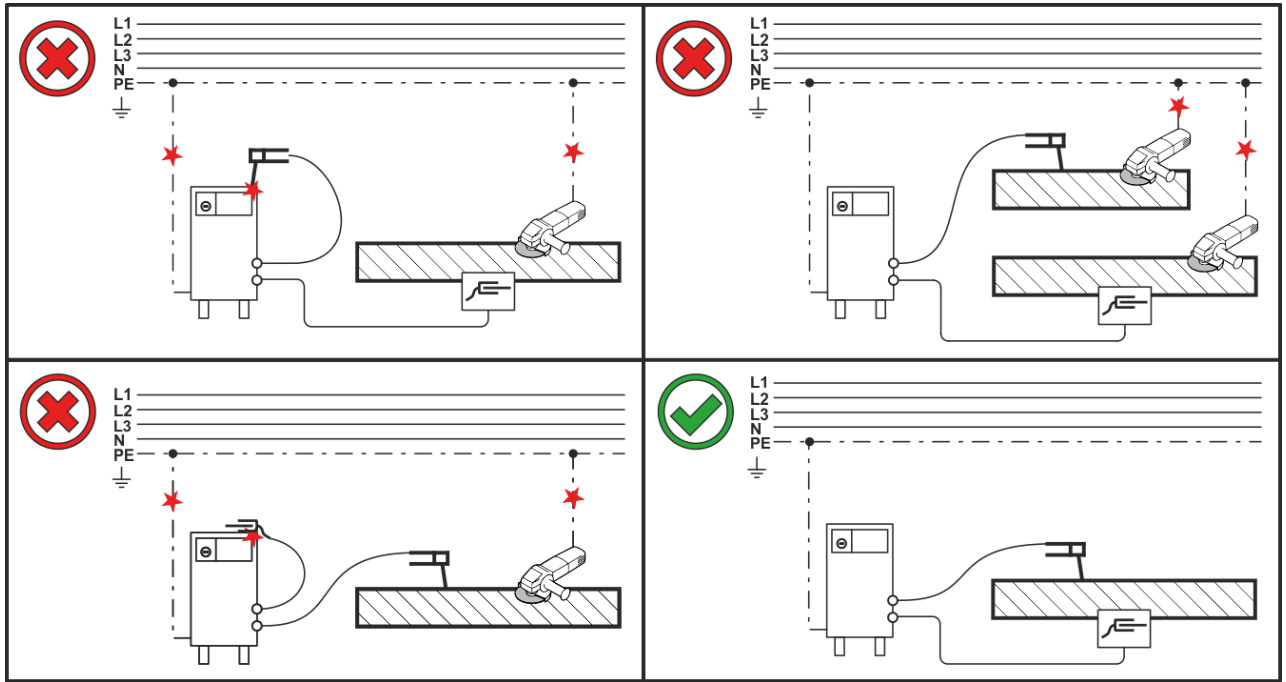

Şekil 5-4

5.1.6 Şebeke bağlantısı

⚠ TEHLİKE



Uygun olmayan şebeke bağlantısından kaynaklanan tehlikeler!

Uygun olmayan şebeke bağlantısı insanların yaralanmasına ve maddi hasarların oluşmasına neden olabilir!

- Makinenin bağlantısı (şebeke soketi veya kablo), onarımı veya gerilim ayarı bir uzman elektrikçi tarafından ilgili ülke kanunlarına veya ülke yönetmeliklerine göre gerçekleştirilmelidir!
- Performans plakasında verilen çalıştırma gerilimi şebeke gerilimine eşit olmalıdır.
- Makineyi sadece talimatlara uygun olarak bağlanmış olan bir koruyucu iletkeni olan bir priz ile kullanın.
- Şebeke soketi, priz ve güç beslemesi düzenli aralıklarla bir uzman elektrikçi tarafından kontrol edilmelidir!
- Jeneratör işleminde jeneratörün kullanma kılavuzuna uygun olarak topraklanmalıdır. Elde edilen şebeke koruma sınıfı I'e uygun olan makinelerin işletilmesinde kullanılmak zorundadır.

5.1.6.1 Şebeke türü



Makine sadece topraklanmış nötr iletkenli bir tek fazlı 2 iletken sistemine bağlanarak çalıştırılmalıdır.

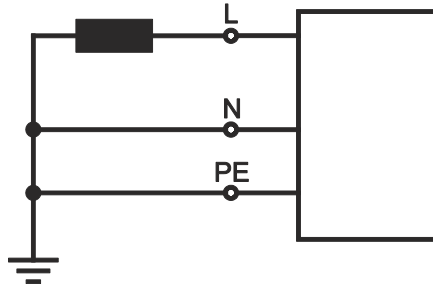

Şekil 5-5

Lejant

Poz.	Açıklama	Renk kodu
L	Dış iletken	kahverengi
N	Nötr iletken	mavi
PE	Topraklama hattı	yeşil-sarı

- Kapatılmış makinenin şebeke soketini ilgili prize takın.

5.1.7 Kaynak bilgisi göstergesi

Harici ölçüm ünitesi (EMU) ile toplanan kaynak parametreleri, Xnet yazılımında görüntülenebilir ve yazılı olarak kayıt altına alınabilir.

5.2 MIG/MAG kaynağı

5.2.1 Harici ölçüm ünitesi bağlantısı

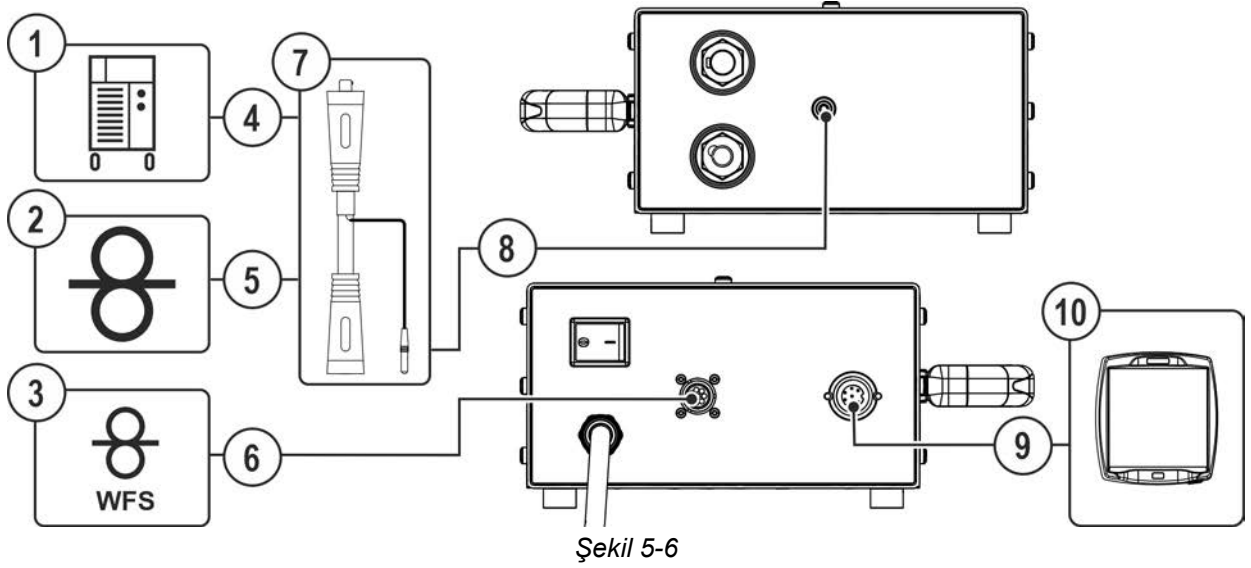

Poz.	Sembol	Tanım
1		Güç kaynağı Ek sistem belgelerini dikkate alın!
2		Tel besleme ünitesi
3	 WFS	Tel besleme hızı sensörü - EMU wire feed sensor Tel besleme hızını ölçmeye yarayan sensördür.
4		"+" kaynak akımı bağlantı soketi yuvası • MIG/MAG:Kaynak torçu için kaynak akımı bağlantısı
5		Bağlantı soketi, güç kaynağı kaynak akımı Güç kaynağı ve tel besleme ünitesi arasındaki kaynak akımı bağlantısı
6	 WFS	Bağlantı soketi yuvası (8 kutuplu) - opsiyonel Tel besleme hızını ölçmeye yarayan sensörün bağlantısıdır
7		Kaynak gerilimi sensörü - EMU voltage sensor Kaynak gerilimini ölçmeye yarayan sensördür.
8		Kutup terminali Gerilim ölçüm hattı bağlantısıdır.
9	 digital	7 kutuplu bağlantı soketi yuvası (dijital) Ağ geçidi bağlantısı içindir.
10		Ağ geçidi

- Kaynak gerilimi sensörünün bağlantı soketini güç kaynağının kaynak akımı bağlantı soketi yuvasına takın ve sağa çevirerek kilitleyin.
- Kaynak akımı sensörünün bağlantı soketi yuvasını tel besleme ünitesi kaynak akımının bağlantı soketine takın ve sağa çevirerek kilitleyin.
- Kaynak akımı sensörünün kutup soketini harici ölçüm ünitesinin kutup terminaline takın.
- 8 kutuplu bağlantı soketini 8 kutuplu bağlantı soket yuvasına (tel besleme hızını ölçmeye yarayan sensörü) takın ve kilitleyin.
- Ağ geçidi bağlantı kablosunu 7 kutuplu bağlantı soketi yuvasına (ağ geçidi bağlantısı) takın ve kilitleyin.

5.2.2 İşlem parçası kontrol bağlantısı

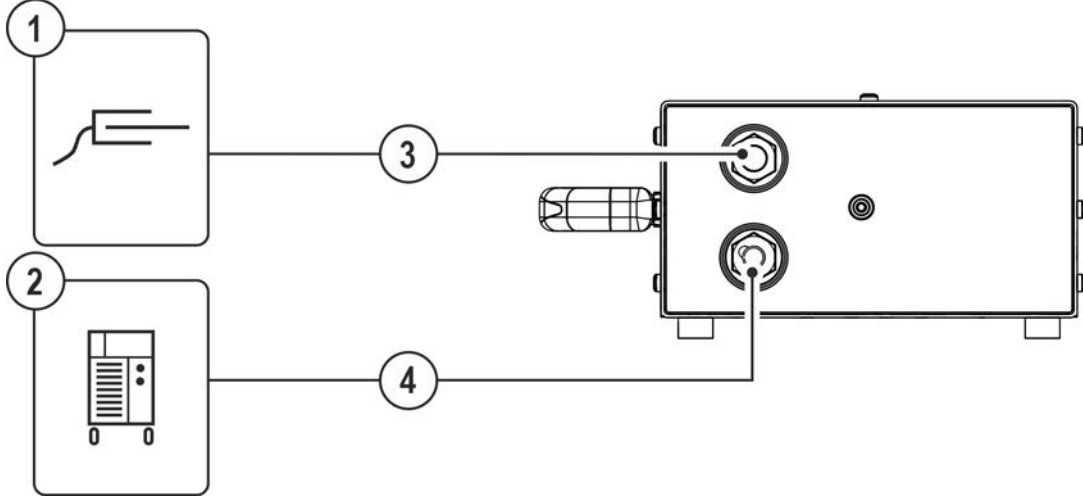

Şekil 5-7

Poz.	Sembol	Tanım
1		İş parçası
2		Güç kaynağı Ek sistem belgelerini dikkate alın!
3		"-" kaynak akımı bağlantı soketi İş parçası ucu bağlantısı
4		Bağlantı soketi, kaynak akımı "-" İş parçası ucu bağlantısı

- İş parçası ucu kablo soketini harici ölçüm ünitesinin iş parçası ucu bağlantı soketi yuvasına takın ve sağa çevirerek kilitleyin.
- Kaynak akımı kablosunu harici ölçüm ünitesinin iş parçası ucu bağlantı soketi ve güç kaynağının iş parçası ucu bağlantı soketi yuvası arasına takın ve sağa çevirerek kilitleyin.

5.3 TIG kaynağı/örtülü elektrod kaynağı

5.3.1 Harici ölçüm ünitesi bağlantısı

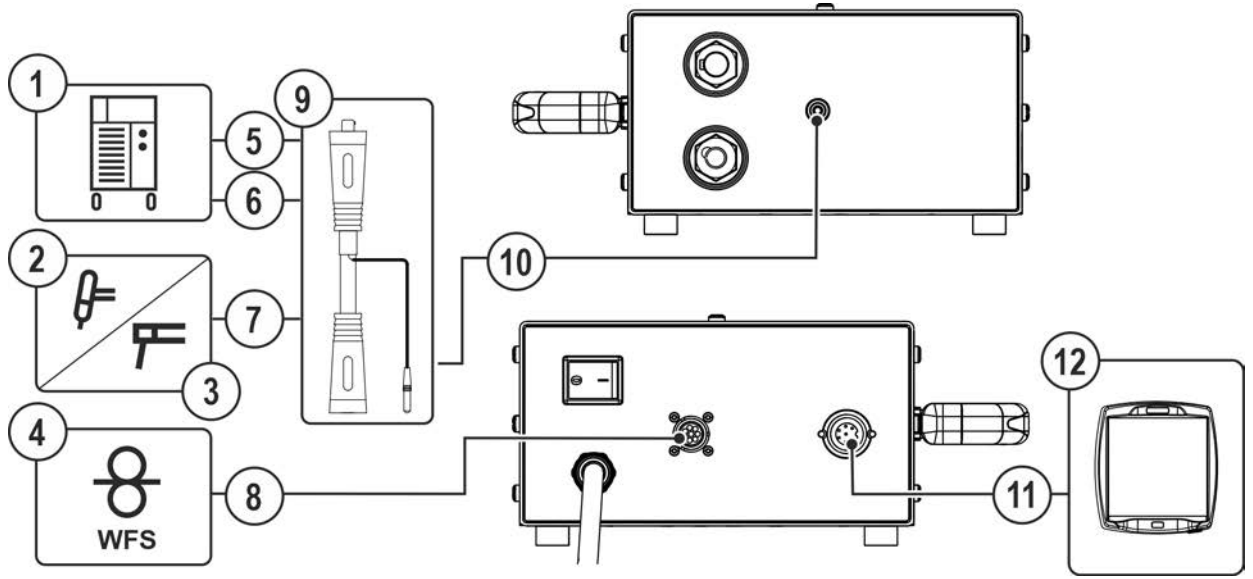

Şekil 5-8

Poz.	Sembol	Tanım
1		Güç kaynağı Ek sistem belgelerini dikkate alın!
2		Kaynak torçu
3		Elektrot pensesi
4	 WFS	Tel besleme hızı sensörü - EMU wire feed sensor Tel besleme hızını ölçmeye yarayan sensördür.
5		Bağlantı soketi, kaynak akımı "+" • Örtülü elektrot: Elektrot pensesi veya iş parçası ucu bağlantısı • TIG: İş parçası ucu bağlantısı
6		Bağlantı soketi, kaynak akımı "-" TIG kaynak torçu bağlantısı
7		Bağlantı soketi, güç kaynağı kaynak akımı Güç kaynağı ve tel besleme ünitesi arasındaki kaynak akımı bağlantısı
8	 WFS	Bağlantı soketi yuvası (8 kutuplu) - opsiyonel Tel besleme hızını ölçmeye yarayan sensörün bağlantısıdır
9		Kaynak gerilimi sensörü - EMU voltage sensor Kaynak gerilimini ölçmeye yarayan sensördür.
10		Kutup terminali Gerilim ölçüm hattı bağlantısıdır.
11	 digital	7 kutuplu bağlantı soketi yuvası (dijital) Ağ geçidi bağlantısı içindir.



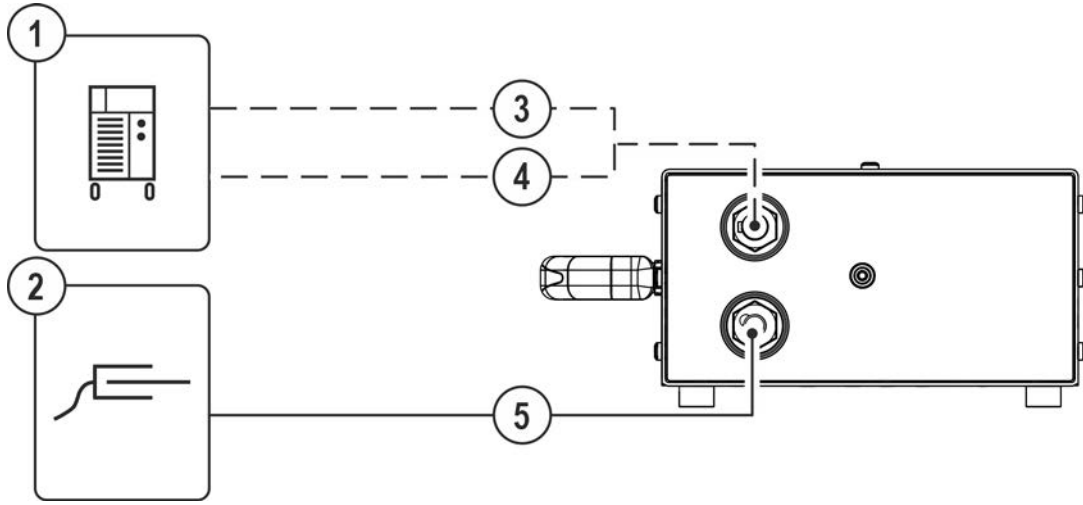

Poz.	Sembol	Tanım
12		Ağ geçidi

- Kaynak gerilimi sensörünün bağlantı soketini güç kaynağının kaynak akımı bağlantı soketi yuvasına takın ve sağa çevirerek kilitleyin.
- Kaynak akımı sensörünün bağlantı soketi yuvasını tel besleme ünitesi kaynak akımının bağlantı soketine takın ve sağa çevirerek kilitleyin.
- Kaynak akımı sensörünün kutup soketini harici ölçüm ünitesinin kutup terminaline takın.
- 8 kutuplu bağlantı soketini 8 kutuplu bağlantı soket yuvasına (tel besleme hızını ölçmeye yarayan sensörü) takın ve kilitleyin.
- Ağ geçidi bağlantı kablosunu 7 kutuplu bağlantı soketi yuvasına (ağ geçidi bağlantısı) takın ve kilitleyin.

5.3.2 İşlem parçası kontrol bağlantısı



Şekil 5-9

Poz.	Sembol	Tanım
1		İş parçası
2		Güç kaynağı Ek sistem belgelerini dikkate alın!
3		"-" kaynak akımı bağlantı soketi İş parçası ucu bağlantısı
4		"+" kaynak akımı bağlantı soketi İş parçası ucu bağlantısı
5		Bağlantı soketi, kaynak akımı “-” İş parçası ucu bağlantısı

- İş parçası ucu kablo soketini harici ölçüm ünitesinin iş parçası ucu bağlantı soketi yuvasına takın ve sağa çevirerek kilitleyin.
- Kaynak akımı kablosunu harici ölçüm ünitesinin iş parçası ucu bağlantı soketi ve güç kaynağının iş parçası ucunun uygulamaya bağlı bağlantı soketi yuvası arasına takın ve sağa çevirerek kilitleyin. Doğru kutuplar, elektrot ambalajındaki elektrot üreticisinin bilgilerine göre belirlenir.

6 Tamir, bakım ve tasfiye

6.1 Genel

⚠ TEHLİKE



Kapatmadan sonra elektrik geriliminden kaynaklanan yaralanma tehlikesi!
Açık durumdaki makinede çalışmak ölümlü sonuçlanabilecek yaralanmalara neden olabilir!

İşletim esnasında makinedeki kondansatörler elektrik gerilimi ile yüklenir. Bu gerilim şebeke soketi çekildikten sonra 4 dakikaya kadar etkin olmaya devam eder.

1. Makineyi kapatın.
2. Şebeke soketini çekin.
3. Kondansatörler deşarj olana dek en az 4 dakika boyunca bekleyin!

⚠ UYARI



Kurallara aykırı bakım, kontrol ve onarım!

Ürünün bakımı, kontrol edilmesi ve onarılması sadece uzman ve yetkili kişiler tarafından yapılabilir. Uzman kişi, eğitimi, bilgisi ve deneyimiyle güç kaynakları kontrolünde ortaya çıkan tehlikeleri ve olası zararları bilen ve gerekli güvenlik önlemlerini alabilen kişidir.

- Bakım talimatlarına uyunuz > bkz. Bölüm 6.2.
- Aşağıda ifade edilen kontrollerden biri gerçekleştirilmediği takdirde makine ancak bakım geçirildikten ve yeniden kontrol edildikten sonra tekrar işletmeye alınabilir.

Onarım ve bakım işleri sadece eğitilmiş ve yetkili uzman personel tarafından yapılmalıdır, aksi takdirde garanti geçersiz olur. Servis ile ilgili her türlü konuda sadece yetkili bayinize, cihazın tedarikçisine başvurun. Garanti talepleri ile ilgili iadeler sadece yetkili bayiniz üzerinden gerçekleştirilebilir. Parça değişimi işlemlerinde sadece orijinal yedek parçalar kullanılmalıdır. Yedek parça siparişi esnasında makine tipi, seri numarası ve makinenin model numarası, tip tanımlaması ile yedek parçanın ürün numarası belirtilmelidir.

Bu cihaz, belirtilen ortam koşullarında ve normal çalışma koşullarında büyük ölçüde bakım gerektirmez ve asgari düzeyde temizlik gerektirir.

Makinenin kirli olması, makinenin ömrünü ve devrede kalma oranını azaltır. Temizlik, en az altı ayda bir olmak üzere, çevre koşullarına ve bu koşullara bağlı kirlenme oranlarına göre belli zaman aralıklarıyla düzenli olarak yapılmalıdır.

6.1.1 Temizleme

- Dış yüzeyleri nemli bir bez ile temizleyin (aşındırıcı temizlik maddeleri kullanmayın).
- Makinenin havalandırma kanalını ve gerekirse soğutucu lamellerini yağ ve su içermeyen basınçlı hava ile temizleyin. Basınçlı hava makinedeki fanların aşırı dönmesine ve zarar görmesine neden olabilir. Makinenin fanlarına doğrudan hava tutmayın ve gerektiğinde önlerine engel koyun.
- Soğutma sıvısını kire karşı kontrol edin ve gerektiğinde değiştirin.

6.1.2 Kir filtresi

Bir kir filtresi kullanıldığında, soğutma havası geçişi azalır ve bunun sonucu olarak makinenin devrede kalma oranı düşer. Filtrenin kirliliği arttıkça, devrede kalma oranı da azalır. Kir filtresi düzenli aralıklarla sökülmeli ve basınçlı hava üflenerek temizlenmelidir (kirlenmeye bağlı olarak).

6.2 Bakım çalışmaları, aralıklar

6.2.1 Günlük Bakım İşleri

Görsel kontrol

- Ana güç beslemesi ve bunun gerilim gidermesi
- Gaz tüpü güvenlik elemanları
- Hortum paketi ve akım bağlantılarında dış hasar olup olmadığını kontrol edin ve gerekirse değiştirin ya da uzman personele tamir ettirin!
- Gaz hortumları ve bunların kumanda birimleri (selenoik valf)
- Tüm bağlantıların ve aşınan parçaların sağlam oturup oturmadığını kontrol edin ve gerekirse sıkın.
- Tel bobinin kurallara uygun olarak sabitlenip sabitlenmediğini kontrol edin.
- Tekerlekler ve bunların güvenlik elemanları
- Taşıma elemanları (kemer, kaldırma kulağı, kabze)
- Diğer, genel durum

Çalışma kontrolü

- Kullanım, bildirim, koruma ve konumlandırma tertibatları (fonksiyon testi).
- Kaynak akımı hatları (sağlam, kilitli konum ile ilgili kontrol edin)
- Gaz hortumları ve bunların kumanda birimleri (selenoik valf)
- Gaz tüpü güvenlik elemanları
- Tel bobinin kurallara uygun olarak sabitlenip sabitlenmediğini kontrol edin.
- Bağlantıların ve aşınan parçaların vidalı ve soket bağlantılarının kurallara uygun olarak oturup oturmadığını kontrol edin, gerekirse sıkın.
- Yapışan kaynak çapaklarını temizleyin.
- Tel besleme makaraları düzenli olarak temizlenmelidir (kirlenme derecesine bağlı).

6.2.2 Aylık bakım çalışmaları

Görsel kontrol

- Gövde hasarları (ön, arka ve yan duvarlar)
- Tekerlekler ve bunların güvenlik elemanları
- Taşıma elemanları (kemer, kaldırma kulağı, kabze)
- Soğutucu madde hortumları ve bunların bağlantıların kirlilikler ile ilgili olarak kontrol edin

Çalışma kontrolü

- Seçim şalteri, kumanda makineleri, ACİL DURUM KAPATMA tertibatları, gerilim düşürme donanımı, ihbar ve kontrol lambaları
- Tel sürme elemanlarının (tel bobini yuvası, tel besleme nipel, tel besleme makarası) yerlerine sıkıca oturup oturmadığını kontrol edin. Tel bobini yuvasının (eFeed) 2000 çalışma saatinden sonra değiştirilmesi tavsiye edilir, bkz. aşınma parçaları).
- Soğutucu madde hortumları ve bunların bağlantıların kirlilikler ile ilgili olarak kontrol edin
- Kaynak torçunun kontrol edilmesi ve temizlenmesi. Torçta tortuların oluşması durumunda kısa devreler meydana gelebilir ve sonuç olarak torç ile ilgili hasarlar söz konusu olabilir!

6.2.3 Yıllık kontroller (işletme esnasında inceleme ve kontrol)

IEC 60974-4 standardı „tekrarlanan inceleme ve kontrol" e uygun olarak tekrarlı kontrol işlemi gerçekleştirilmelidir. Söz konusu yönetmeliklerin yanında, kontrol için geçerli ülke yasalarına ve talimatlarına da uyulmalıdır.

Daha ayrıntılı bilgiler için lütfen birlikte verilen "Warranty registration" broşürüne ve www.ewm-group.com adresinde yer alan garanti, bakım ve kontrol bilgilerimize bakınız!

6.3 Makineyi tasfiye etme



Kurallara uygun tasfiye!

Cihaz geri kazanıma aktarılması gereken değerli hammaddeler ve tasfiye edilmesi gereken elektronik yapı parçaları içermektedir.

- Evsel atıklarla birlikte tasfiye etmeyin!
- Tasfiyeyle ilgili resmi makamların kurallarını dikkate alın!
- Kullanılmış elektrikli ve elektronik cihazlar, Avrupa yönetmeliklerine göre (Elektrik ve elektronik eski cihazlar hakkındaki 2012/19/EU nolu yönetmeliği) ayrıştırılmamış yerleşim bölgesi çöplerine atılamaz. Bunlar ayrıştırılmış olarak toplanmalıdır. Tekerlekli çöp kutularının üzerindeki sembol, ayrıştırılmış toplama zorunluluğunu gösterir.
Bu makine, imha edilmek üzere ya da geri dönüşüm amacıyla burada öngörülen ayırma ayrıştırılmalı toplama sistemlerine verilmelidir.
- Almanya'da yasa gereği (elektrikli ve elektronik cihazların sirkülasyonu, geri alınması ve çevreyi koruyarak tasfiye edilmesiyle ilgili yasa (ElektroG)) eski bir makineyi ayrıştırılmamış evsel atıklardan ayrı bir toplama noktasına iletmek zorunludur. Kamusal atık kurumları (belediyeler) bunun için toplama yerleri kurmuştur, buralarda konutlardan gelen eski cihazlar ücretsiz olarak teslim alınır.
- Eski cihazların iadesi ya da toplanması hakkında bilgiyi yetkili belediyeden alabilirsiniz.
- Bunun dışında iade Avrupa çapında EWM distribütörlerinlerde de mümkündür.

7 Arıza gidermek

Tüm ürünler ciddi üretim ve son kontrollere tabidir. Buna rağmen herhangi bir şey çalışmayacak olursa, ürünü aşağıdaki tanımlamaya uygun olarak kontrol edin. Belirtilen hata giderim yöntemlerinin hiç biri cihazın çalışmasını sağlamıyorsa, yetkili satıcıya haber verin.

7.1 Arıza giderme için kontrol listesi

Sorunsuz çalışma için temel koşul, kullanılan malzemeye ve proses gazına uyan cihaz donanımıdır!

Kaynak makinesinin kullanma kılavuzunu dikkate alın!

Lejant	Sembol	Tanım
	↗	Hata / Neden
	✘	Çözüm

Fonksiyon arızası

- ↗ Çalıştırmadan sonra makine kontrolündeki sinyal ışıkları yanmıyor
 - ✘ Faz düşmesi, şebeke bağlantısını (sigortaları) kontrol edin
 - ✘ Kontrol edin ve gerekli ise yenisi ile değiştirin
- ↗ Şebeke sigortası atıyor - Şebeke sigortası uygunsuz
 - ✘ Tavsiye edilen şebeke sigortasının tesis edilmesi > *bkz. Bölüm 8.*

8 Teknik veriler

Performans bilgileri ve garanti yalnızca orijinal yedek ve aşınan parçalarla bağlantılı olarak geçerlidir!

8.1 EMU Base

Şebeke gerilimi	230 V
40° C'de devrede kalma oranı ^[1]	
100 %	500 A
Frekans	50/60 Hz
Şebeke sigortası ^[2]	2,5 A
Koruma sınıflandırması	IP 23
Ortam sıcaklığı ^[3]	-25 °C bitiş +40 °C
Elektromanyetik uyumluluk yönetmeliği sınıfı	A
Güvenlik işareti	CE
Uygulanan standartlar	bkz. Uyumluluk beyanı (Cihaz belgeleri)
Boyutlar (l x b x h)	307 x 140 x 232 mm
	12,1 x 5,5 x 9,1 inç
Ağırlık	3,6 kg
	7,9 lb

^[1] Yük değişimi: 10 dakika (%60 devrede kalma oranı \triangleq 6 dakika kaynak, 4 dakika mola).

^[2] DIAZED xxA gG güvenlik sigortaları önerilir. Otomatik sigortaların kullanılması halinde tetikleme karakteristiği "C" kullanılmalıdır!

^[3] Ortam sıcaklığı soğutma maddesine bağlı! Soğutma maddesi sıcaklık aralığını dikkate alın!

9 Servis belgeleri
Orijinal biçimdeki devre diyagramları cihazın içinde bulunur.
9.1 Devre diyagramları

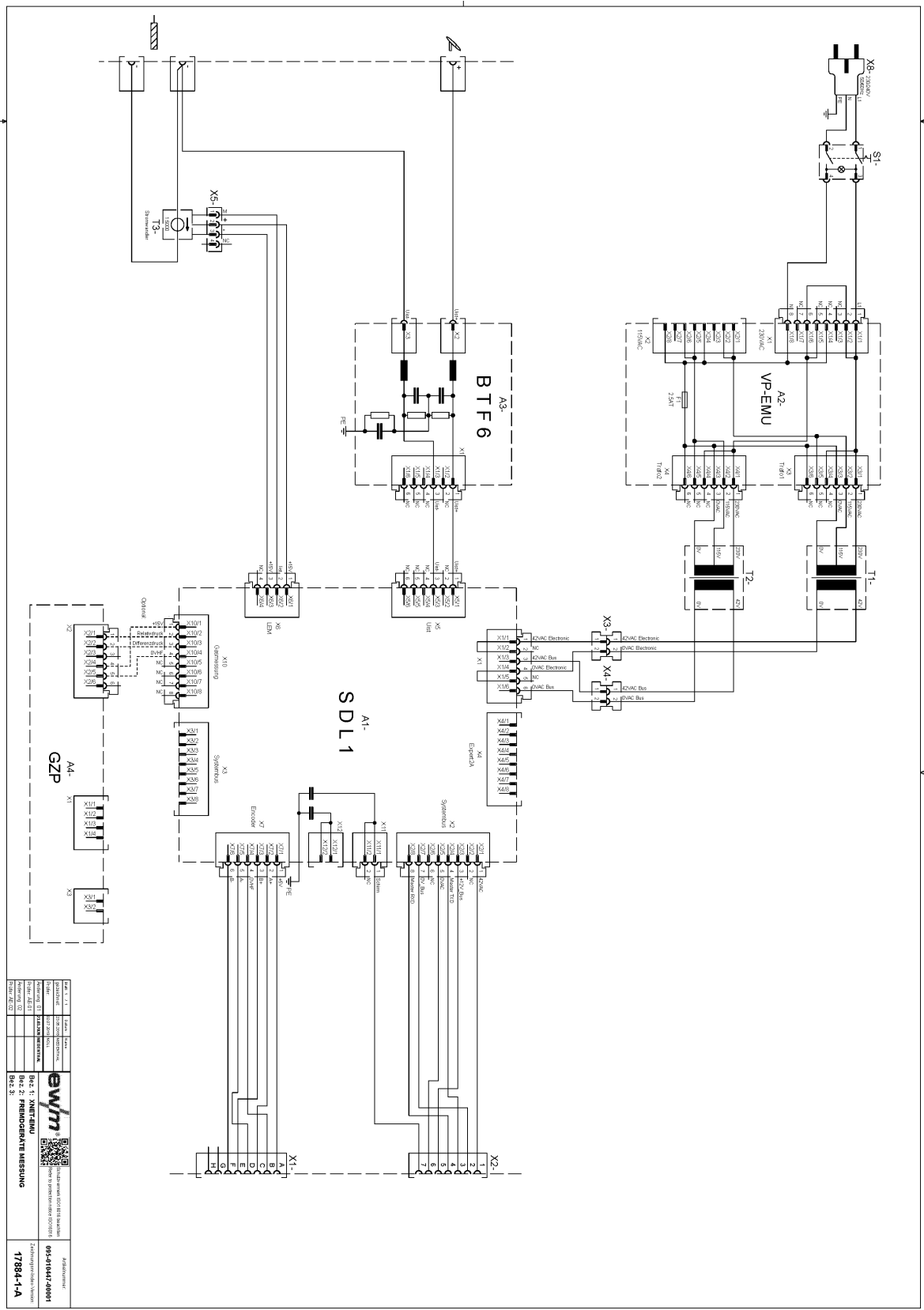

Şekil 9-1

10 Ek**10.1 Bayi bulma**

Sales & service partners
www.ewm-group.com/en/specialist-dealers



"More than 400 EWM sales partners worldwide"